

**i** Wird keine Griffbohrvariante angegeben, wird die Griffbohrvariante GB0 (ohne Griffbohrung) bestätigt!

Korpusübersicht ausklappen



19mm EI-Werkstoffplatte mit beidseitiger Melaminharzbeschichtung (Repro Nachbildung).  
4-seitig 2mm Starkkante nach Wahl.

**Freie Kantenauswahl** lt. Modellblatt Meran Standard immer mit zum Dekor passender Starkkante!

### Standard Glastür -LV

- Satinato (Standard)
- Klarglas

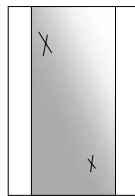

Friese durchgenutet,  
Glaskante sichtbar!

### Mehrwert Glastür -2Axx-..

- Satinato (Standard)
- Klarglas

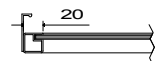

Alurahmen mit seitlicher  
Griffleiste

- AL Alu
- ED Edelstahl Effekt
- SW schwarz gebürstet

### Dekorauswahl Melamin Struktur (Immer mit Farbnummer bestellen z.B. RU-BE09)

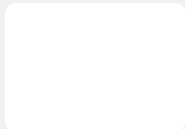

**RU-WE20**  
Diamantweiß

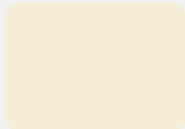

**RU-BE09**  
Camebeige



**RAH-HE4**  
Ahorn hell



**REI-AST**  
Asteiche



Druckfarben weichen von Originaldekoren ab, für die genaue Farbabstimmung nutzen Sie bitte Originalmuster.  
**Wichtige Produktinformationen siehe Rückseite!**

# Meran

## Fronten aus melaminharzbeschichteten Holzwerkstoffplatten.

Plattenwerkstoff aus Pressspan mit Melaminharzbeschichtung, mit guter Schmutzunempfindlichkeit, Lichtechtheit sowie guter Stoß- und Kratzfestigkeit.

### Frontdetail:

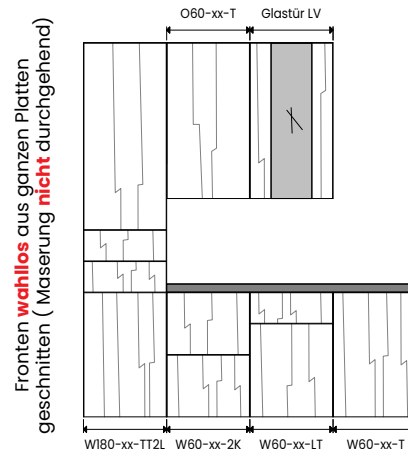
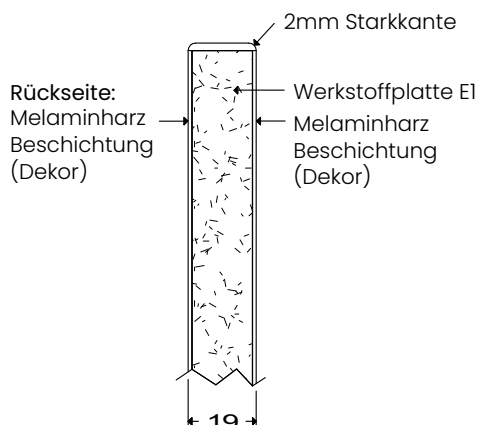

**i** Das Dekor von Melaminharzplatten basiert auf bedrucktem Papier. Sowohl im Papier wie auch durch den Druckprozess oder die Verarbeitung des Papiers können Abweichungen in der Farbe oder kleinere Oberflächeneinschlüsse auftreten. Diese Abweichungen sind je nach Lichtverhältnis und Farbe mehr oder weniger sichtbar. Sofern sich die Größe und Menge der Oberflächeneinschlüsse innerhalb der Norm (DIN EN 438) bewegt, stellen diese keinen Reklamationsgrund dar.

**Wir gewähren jedoch einen weitaus besseren Standard als die Norm**, Einschlüsse bis 0,5mm stellen keinen Reklamationsgrund dar, größere Einschlüsse werden als Reklamation anerkannt!

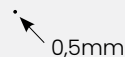

### Melaminharzoberflächen:

Dekorfronten lassen sich mit den haushalts- und handelsüblichen Reinigungsmitteln pflegen. Verwenden Sie keine Scheuermittel. Je nach Verschmutzungsgrad tragen Sie die Reinigungsmittel mit Wasser verdünnt auf. Benutzen Sie hierfür ein weiches Tuch. Anschließend sollten Sie mit klarem Wasser die Reinigungsmittelreste entfernen und die Türen trocken wischen.

Achtung, bei matten Oberflächen sollten Verunreinigungen möglichst sofort mit Wasser oder verdünnter warmer Seifenlauge gereinigt werden, Flecken dürfen nicht eintrocknen!

Hartnäckige Flecken wie Fettspritzer können Sie problemlos mit handelsüblichen Kunststoffreinigern entfernen. Prüfen Sie diese vor dem ersten Gebrauch zunächst an einer nicht sichtbaren Stelle.

### Nicht zur Reinigung verwenden:

- Möbelpolituren, fett- und wachshaltige Reinigungsmittel neigen dazu, Strukturierungen der Oberfläche zu füllen und eine schmutzbindende Schicht aufzubauen und dürfen daher nicht verwendet werden.
- Keine Verwendung von Reinigungsmitteln, die starke Säuren oder saure Salze enthalten.
- Keine chlorhaltigen und aggressiven Reiniger wie z.B. Cillit Bang und Antikalk verwenden.
- Keine Mikrofasertücher, Stahlwolle, Putzschwämme mit kratzender Oberfläche oder Schmutzradierer verwenden, hierdurch können Kratzer oder Aufglänzungen entstehen!

**!** Lebensmittel und Substanzen mit einem hohen Farbstoffanteil, wie Kaffee, Senf, Tee, Rotwein oder Ähnliches können, wenn sie einmal eingetrocknet sind, dauerhaft leichte Verfärbungen hinterlassen.

**!** Essigreiniger, Nitro- oder Kunstharzverdünnungen sowie Reiniger auf Nitrobasis sind zur Reinigung der Oberflächen nicht geeignet.

**!** Feuchtigkeit auf Leimfugen ist unverzüglich zu entfernen!

**!** Verwenden Sie niemals einen Dampfreiniger!

**i** Wird keine Griffbohrvariante angegeben, wird die Griffbohrvariante GB0 (ohne Griffbohrung) bestätigt!

Korpusübersicht ausklappen



19mm EI-Werkstoffplatte mit beidseitiger Melaminharzbeschichtung (Repro Nachbildung).  
4-seitig 2mm Starkkante nach Wahl.  
Maserung quer.

**Freie Kantenauswahl** lt. Modellblatt Wien  
Standard immer mit zum Dekor passender Starkkante!

**Standard Glastür -LV**

- Satinato (Standard)
- Klarglas

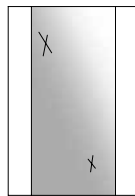

Friese durchgenutet,  
Glaskante sichtbar!

**Mehrwert Glastür -2Axx-..**

- Satinato (Standard)
- Klarglas

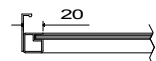

Alurahmen mit seitlicher  
Griffleiste

- AL Alu
- ED Edelstahl Effekt
- SW schwarz gebürstet

**Dekorauswahl Melamin Struktur** (Immer mit Farbnummer bestellen z.B. RU-BE09)

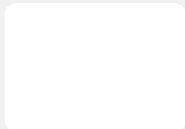

**RU-WE20**  
Diamantweiß

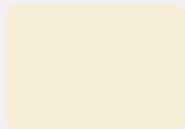

**RU-BE09**  
Camebeige



**RAH-HE4**  
Ahorn hell



**REI-AST**  
Asteiche

**i** Druckfarben weichen von Originaldekoren ab, für die genaue Farbabstimmung nutzen Sie bitte Originalmuster.  
**Wichtige Produktinformationen siehe Rückseite!**

# Wien

## Fronten aus melaminharzbeschichteten Holzwerkstoffplatten.

Plattenwerkstoff aus Pressspan mit Melaminharzbeschichtung, mit guter Schmutzunempfindlichkeit, Lichtechtheit sowie guter Stoß- und Kratzfestigkeit.

### Frontdetail:

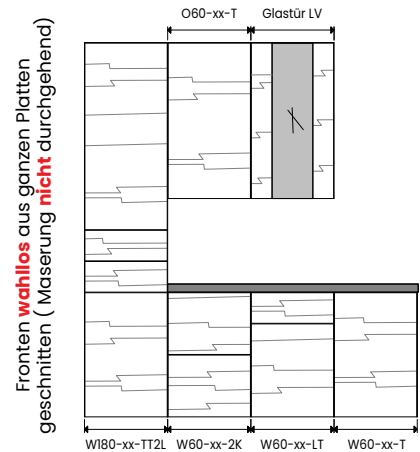
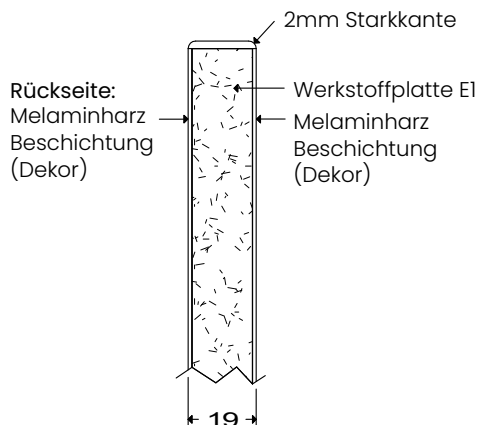

- i** Das Dekor von Melaminharzplatten basiert auf bedrucktem Papier. Sowohl im Papier wie auch durch den Druckprozess oder die Verarbeitung des Papiers können Abweichungen in der Farbe oder kleinere Oberflächeneinschlüsse auftreten. Diese Abweichungen sind je nach Lichtverhältnis und Farbe mehr oder weniger sichtbar. Sofern sich die Größe und Menge der Oberflächeneinschlüsse innerhalb der Norm (DIN EN 438) bewegt, stellen diese keinen Reklamationsgrund dar.
- Wir gewähren jedoch einen weitaus besseren Standard als die Norm**, Einschlüsse bis 0,5mm stellen keinen Reklamationsgrund dar, größere Einschlüsse werden als Reklamation anerkannt!
- 0,5mm

### Melaminharzoberflächen:

Dekorfronten lassen sich mit den haushalts- und handelsüblichen Reinigungsmitteln pflegen. Verwenden Sie keine Scheuermittel. Je nach Verschmutzungsgrad tragen Sie die Reinigungsmittel mit Wasser verdünnt auf. Benutzen Sie hierfür ein weiches Tuch. Anschließend sollten Sie mit klarem Wasser die Reinigungsmittelreste entfernen und die Türen trocken wischen.

Achtung, bei matten Oberflächen sollten Verunreinigungen möglichst sofort mit Wasser oder verdünnter warmer Seifenlauge gereinigt werden, Flecken dürfen nicht eintrocknen!

Hartnäckige Flecken wie Fettspritzer können Sie problemlos mit handelsüblichen Kunststoffreinigern entfernen. Prüfen Sie diese vor dem ersten Gebrauch zunächst an einer nicht sichtbaren Stelle.

### Nicht zur Reinigung verwenden:

- Möbelpolituren, fett- und wachshaltige Reinigungsmittel neigen dazu, Strukturierungen der Oberfläche zu füllen und eine schmutzbindende Schicht aufzubauen und dürfen daher nicht verwendet werden.
- Keine Verwendung von Reinigungsmitteln, die starke Säuren oder saure Salze enthalten.
- Keine chlorhaltigen und aggressiven Reiniger wie z.B. Cillit Bang und Antikalk verwenden.
- Keine Mikrofasertücher, Stahlwolle, Putzschwämme mit kratzender Oberfläche oder Schmutzradierer verwenden, hierdurch können Kratzer oder Aufglänzungen entstehen!

**!** Lebensmittel und Substanzen mit einem hohen Farbstoffanteil, wie Kaffee, Senf, Tee, Rotwein oder Ähnliches können, wenn sie einmal eingetrocknet sind, dauerhaft leichte Verfärbungen hinterlassen.

**!** Essigreiniger, Nitro- oder Kunstharzverdünnungen sowie Reiniger auf Nitrobasis sind zur Reinigung der Oberflächen nicht geeignet.

**!** Feuchtigkeit auf Leimfugen ist unverzüglich zu entfernen!

**!** Verwenden Sie niemals einen Dampfreiniger!

**i** Wird keine Griffbohrvariante angegeben, wird die Griffbohrvariante GB0 (ohne Griffbohrung) bestätigt!

Korpusübersicht ausklappen



19mm EI-Werkstoffplatte mit beidseitiger Melaminharzbeschichtung (Repro Nachbildung).  
4-seitig 0,8mm Starkkante nach Wahl.

**Freie Kantenauswahl** lt. Modellblatt Denver 1  
Standard immer mit zum Dekor passender Starkkante!

### Standard Glastür -LV

- Satinato (Standard)
- Klarglas

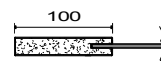
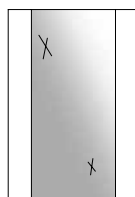

Friese durchgenutet,  
Glaskante sichtbar!

### Mehrwert Glastür -2Axx-..

- Satinato (Standard)
- Klarglas

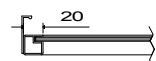

Alurahmen mit seitlicher  
Griffleiste

- AL Alu
- ED Edelstahl Effekt
- SW schwarz gebürstet

### Dekorauswahl Melamin Struktur (Immer mit Farbnummer bestellen z.B. RU-WE20)

<b>RU-WE20</b> Diamantweiß (L)	<b>RU-BE09</b> Camebeige (L)	<b>RU-BE19</b> Champagner	<b>RU-BE20</b> Sandbeige	<b>RU-GA32</b> Hellgrau 32 (L)	<b>RU-GA9</b> Graphitgrau	<b>RU-BR21</b> Braun 21
<b>RU-SW08</b> Schwarz 08 (L)	<b>RF-LEIGR</b> Leinen grau	<b>RF-BTASA</b> Beton Sand	<b>RF-BTAPG</b> Beton Perlgrau	<b>RF-BTASG</b> Beton Schiefergrau	<b>RF-FAME</b> Fabric metal	<b>RF-SAL</b> Saloon
<b>RFI-POLA</b> Fichte Polar	<b>RAH-HE4</b> Ahorn hell	<b>REI-WILD</b> Wildeiche	<b>REI-AST</b> Asteiche	<b>RF-SFIB</b> Silberfichte braun	<b>RNU-NUBA</b> Nussbaum	

**i** Druckfarben weichen von Originaldekoren ab, für die genaue Farbabstimmung nutzen Sie bitte Originalmuster.  
**Wichtige Produktinformationen siehe Rückseite!**

# Denver 1

## Fronten aus melaminharzbeschichteten Holzwerkstoffplatten.

Plattenwerkstoff aus Pressspan mit Melaminharzbeschichtung, mit guter Schmutzunempfindlichkeit, Lichtechtheit sowie guter Stoß- und Kratzfestigkeit.

### Frontdetail:

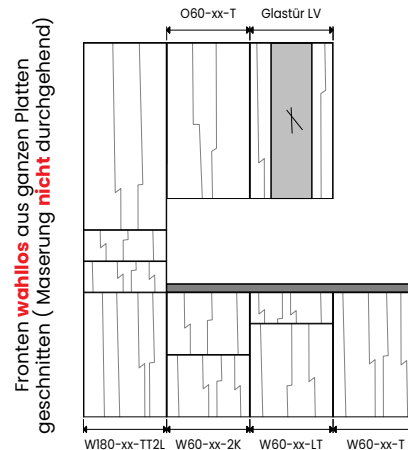
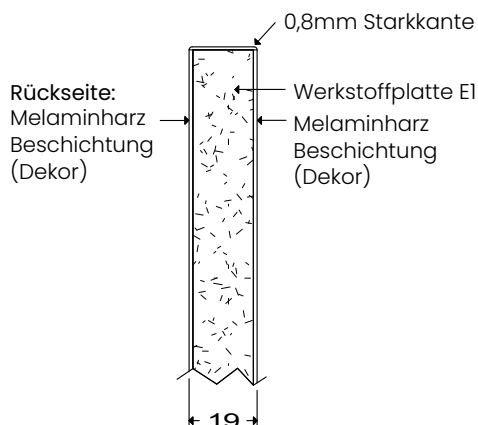

**i** Das Dekor von Melaminharzplatten basiert auf bedrucktem Papier. Sowohl im Papier wie auch durch den Druckprozess oder die Verarbeitung des Papiers können Abweichungen in der Farbe oder kleinere Oberflächeneinschlüsse auftreten. Diese Abweichungen sind je nach Lichtverhältnis und Farbe mehr oder weniger sichtbar. Sofern sich die Größe und Menge der Oberflächeneinschlüsse innerhalb der Norm (DIN EN 438) bewegt, stellen diese keinen Reklamationsgrund dar.

**Wir gewähren jedoch einen weitaus besseren Standard als die Norm**, Einschlüsse bis 0,5mm stellen keinen Reklamationsgrund dar, größere Einschlüsse werden als Reklamation anerkannt!

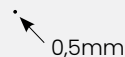

### Melaminharzoberflächen:

Dekorfronten lassen sich mit den haushalts- und handelsüblichen Reinigungsmitteln pflegen. Verwenden Sie keine Scheuermittel. Je nach Verschmutzungsgrad tragen Sie die Reinigungsmittel mit Wasser verdünnt auf. Benutzen Sie hierfür ein weiches Tuch. Anschließend sollten Sie mit klarem Wasser die Reinigungsmittelreste entfernen und die Türen trocken wischen.

Achtung, bei matten Oberflächen sollten Verunreinigungen möglichst sofort mit Wasser oder verdünnter warmer Seifenlauge gereinigt werden, Flecken dürfen nicht eintrocknen!

Hartnäckige Flecken wie Fettspritzer können Sie problemlos mit handelsüblichen Kunststoffreinigern entfernen. Prüfen Sie diese vor dem ersten Gebrauch zunächst an einer nicht sichtbaren Stelle.

### Nicht zur Reinigung verwenden:

- Möbelpolituren, fett- und wachshaltige Reinigungsmittel neigen dazu, Strukturierungen der Oberfläche zu füllen und eine schmutzbindende Schicht aufzubauen und dürfen daher nicht verwendet werden.
- Keine Verwendung von Reinigungsmitteln, die starke Säuren oder saure Salze enthalten.
- Keine chlorhaltigen und aggressiven Reiniger wie z.B. Cillit Bang und Antikalk verwenden.
- Keine Mikrofasertücher, Stahlwolle, Putzschwämme mit kratzender Oberfläche oder Schmutzradierer verwenden, hierdurch können Kratzer oder Aufglänzungen entstehen!

**!** Lebensmittel und Substanzen mit einem hohen Farbstoffanteil, wie Kaffee, Senf, Tee, Rotwein oder Ähnliches können, wenn sie einmal eingetrocknet sind, dauerhaft leichte Verfärbungen hinterlassen.

**!** Essigreiniger, Nitro- oder Kunstharzverdünnungen sowie Reiniger auf Nitrobasis sind zur Reinigung der Oberflächen nicht geeignet.

**!** Feuchtigkeit auf Leimfugen ist unverzüglich zu entfernen!

**!** Verwenden Sie niemals einen Dampfreiniger!

① Wird keine Griffbohrvariante angegeben, wird die Griffbohrvariante GB0 (ohne Griffbohrung) bestätigt!

Korpusübersicht ausklappen



19mm EI-Werkstoffplatte mit beidseitiger Melaminharzbeschichtung (Repro Nachbildung).  
4-seitig 0,8mm Starkkante nach Wahl.

**Freie Kantenauswahl** lt. Modellblatt Denver 1  
Denver 2  
Standard immer mit zum Dekor passender Starkkante!

**Standard Glastür -LV**  
-Satinato (Standard)  
-Klarglas

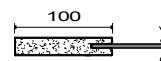
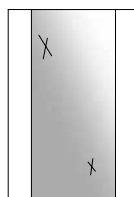

Friese durchgenutet,  
Glaskante sichtbar!

**Mehrwert Glastür -2Axx-..**  
-Satinato (Standard)  
-Klarglas

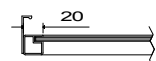

Alurahmen mit seitlicher  
Griffleiste

-AL Alu  
-ED Edelstahl Effekt  
-SW schwarz gebürstet

### Dekorauswahl Melamin Struktur (Immer mit Farbnummer bestellen z.B. RF-OLRM)



**RF-OLRM**  
Olivin Real Matt



**RF-MATIM**  
Matera Immago



**REI-HANA**  
Halifax natur



**REI-HATA**  
Halifax tabak



**REI-CANAH**  
Casella naturhell



**REI-CANA**  
Casella natur



**REI-CABR**  
Casella braun



**REI-CAMA**  
Casella marone



Druckfarben weichen von Originaldekoren ab, für die genaue Farbabstimmung nutzen Sie bitte Originalmuster.  
**Wichtige Produktinformationen siehe Rückseite!**

# Denver 2

## Fronten aus melaminharzbeschichteten Holzwerkstoffplatten.

Plattenwerkstoff aus Pressspan mit Melaminharzbeschichtung, mit guter Schmutzunempfindlichkeit, Lichtechtheit sowie guter Stoß- und Kratzfestigkeit.

### Frontdetail:

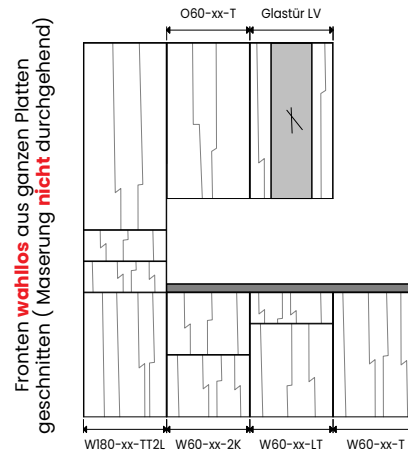
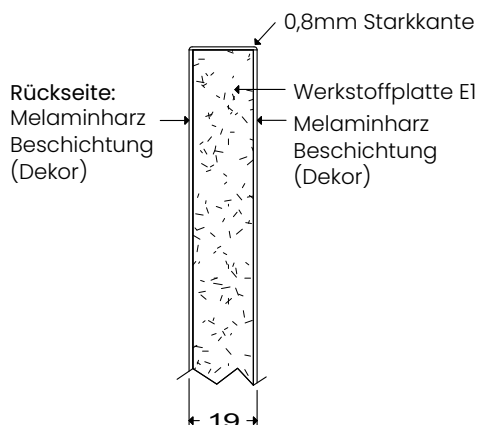

**i** Das Dekor von Melaminharzplatten basiert auf bedrucktem Papier. Sowohl im Papier wie auch durch den Druckprozess oder die Verarbeitung des Papiers können Abweichungen in der Farbe oder kleinere Oberflächeneinschlüsse auftreten. Diese Abweichungen sind je nach Lichtverhältnis und Farbe mehr oder weniger sichtbar. Sofern sich die Größe und Menge der Oberflächeneinschlüsse innerhalb der Norm (DIN EN 438) bewegt, stellen diese keinen Reklamationsgrund dar.

**Wir gewähren jedoch einen weitaus besseren Standard als die Norm**, Einschlüsse bis 0,5mm stellen keinen Reklamationsgrund dar, größere Einschlüsse werden als Reklamation anerkannt!

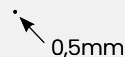

### Melaminharzoberflächen:

Dekorfronten lassen sich mit den haushalts- und handelsüblichen Reinigungsmitteln pflegen. Verwenden Sie keine Scheuermittel. Je nach Verschmutzungsgrad tragen Sie die Reinigungsmittel mit Wasser verdünnt auf. Benutzen Sie hierfür ein weiches Tuch. Anschließend sollten Sie mit klarem Wasser die Reinigungsmittelreste entfernen und die Türen trocken wischen.

Hartnäckige Flecken wie Fettspritzer können Sie problemlos mit handelsüblichen Kunststoffreinigern entfernen. Prüfen Sie diese vor dem ersten Gebrauch zunächst an einer nicht sichtbaren Stelle.

### Ultramatte Melaminharzoberflächen:

Fronten mit samtmattem Effekt werden mit einer speziellen Oberflächenbeschichtung versehen. Diese verleiht den Fronten einen besonderen haptischen und visuellen Eindruck, der dem von gewachsenen oder satinierten Oberflächen gleichkommt. Die dafür notwendige Beschichtung ist weniger glatt und damit weniger geschlossen als die von glänzenden Strukturen. Daher müssen Lebensmittel und Substanzen mit einem hohen Farbstoffanteil, wie Kaffee, Senf, Tee, Rotwein usw. sofort entfernt werden, sie können, wenn sie einmal eingetrocknet sind, dauerhaft leichte Verfärbungen hinterlassen.

### Stärkere Verschmutzungen:

Verwenden Sie hier Spülmittel (ohne Balsam) oder einen handelsüblichen, gut fettlösenden Reiniger, der für Kunststoff-Oberflächen geeignet ist, z. B. die Reiniger „Tana Sprinter Power“ und „Frosch Soda Allzweck-Reiniger“ sind vom Hersteller für die Reinigung von Melaminoberflächen freigegeben und müssen entsprechend deren Gebrauchsanweisung angewandt werden.

Bezugsadressen: Frosch Soda Allzweck-Reiniger ist in jedem gut sortierten Einzelhandel zu bekommen.

### Nicht zur Reinigung verwenden:

- Möbelpolituren, fett- und wachshaltige Reinigungsmittel neigen dazu, Strukturierungen der Oberfläche zu füllen und eine schmutzbindende Schicht aufzubauen und dürfen daher nicht verwendet werden.
- Keine Verwendung von Reinigungsmitteln, die starke Säuren oder saure Salze enthalten.
- Keine chlorhaltigen und aggressiven Reiniger wie z.B. Cillit Bang und Antikalk verwenden.
- Keine Mikrofasertücher, Stahlwolle, Putzschwämme mit kratzender Oberfläche oder Schmutzradierer verwenden, hierdurch können Kratzer oder Aufglänzungen entstehen!

**!** Lebensmittel und Substanzen mit einem hohen Farbstoffanteil wie Kaffee, Senf, Tee, Rotwein oder Ähnliches können, wenn sie einmal eingetrocknet sind, dauerhaft leichte Verfärbungen hinterlassen.

**!** Essigreiniger, Nitro- oder Kunstharzverdünnungen sowie Reiniger auf Nitrobasis sind zur Reinigung der Oberflächen nicht geeignet.

**!** Feuchtigkeit auf Leimfugen ist unverzüglich zu entfernen!

**!** Verwenden Sie niemals einen Dampfreiniger!

**i** Wird keine Griffbohrvariante angegeben, wird die Griffbohrvariante GB0 (ohne Griffbohrung) bestätigt!

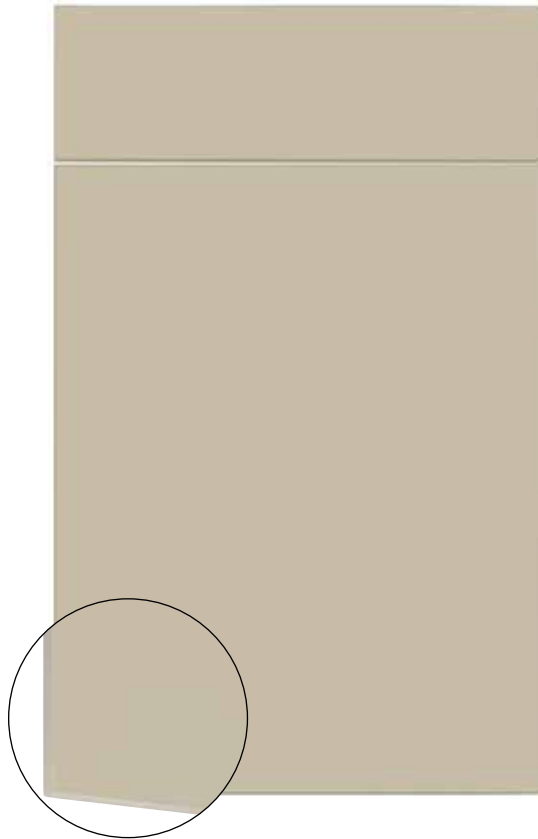

19mm EI-Werkstoffplatte mit beidseitiger Melaminharzbeschichtung supermatt, 4-seitig mit farblich passender Laserkante

**Glastüren / Glasauswahl:**

Standardglas Satinato,  
Glasauswahl siehe Detailübersicht!

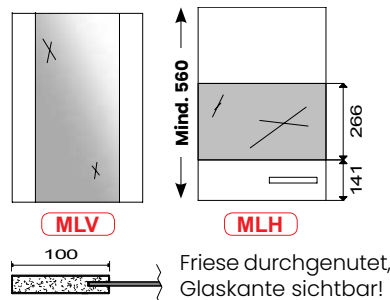

**Dekorauswahl Melamin supermatt mit Anti-Fingerprint-Effekt** (Immer mit Farbnummer bestellen z.B. RU-WE36)

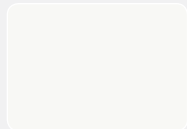

**RU-WE36**  
White L023 AP



**RU-BE33**  
Beige L030 AP



**RU-SW09**  
Black L007 AP

**i** Druckfarben weichen von Originaldekoren ab, für die genaue Farbabstimmung nutzen Sie bitte Originalmuster.  
**Wichtige Produktinformationen siehe Rückseite!**

# Denver 3

## Fronten aus melaminharzbeschichteten Holzwerkstoffplatten.

Plattenwerkstoff aus Pressspan mit Melaminharzbeschichtung, mit guter Schmutzunempfindlichkeit, Lichtechtheit sowie guter Stoß- und Kratzfestigkeit.

### Frontdetail:

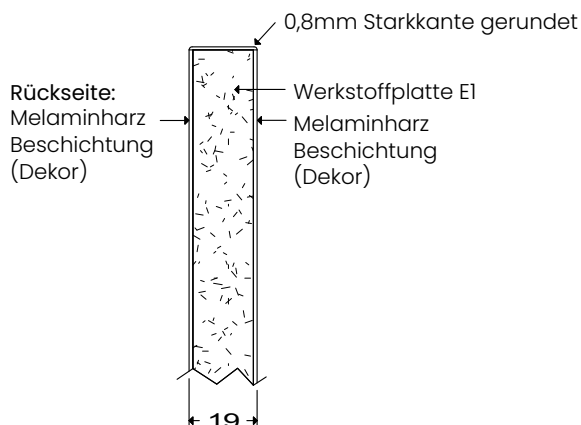

Das Dekor von Melaminharzplatten basiert auf bedrucktem Papier. Sowohl im Papier wie auch durch den Druckprozess oder die Verarbeitung des Papiers können Abweichungen in der Farbe oder kleinere Oberflächeneinschlüsse auftreten. Diese Abweichungen sind je nach Lichtverhältnis und Farbe mehr oder weniger sichtbar. Sofern sich die Größe und Menge der Oberflächeneinschlüsse innerhalb der Norm (DIN EN 438) bewegt, stellen diese keinen Reklamationsgrund dar.

**Wir gewähren jedoch einen weitaus besseren Standard als die Norm**, Einschlüsse bis 0,5mm stellen keinen Reklamationsgrund dar, größere Einschlüsse werden als Reklamation anerkannt!

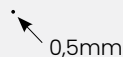

### Melaminharzoberflächen:

Dekorfronten lassen sich mit den handelsüblichen Reinigungsmitteln pflegen. Verwenden Sie keine Scheuermittel. Je nach Verschmutzungsgrad tragen Sie die Reinigungsmittel mit Wasser verdünnt auf. Benutzen Sie hierfür ein weiches Tuch. Anschließend sollten Sie mit klarem Wasser die Reinigungsmittelreste entfernen und die Türen trocken wischen.

Hartnäckige Flecken wie Fettspritzer können Sie problemlos mit handelsüblichen Kunststoffreinigern entfernen. Prüfen Sie diese vor dem ersten Gebrauch zunächst an einer nicht sichtbaren Stelle.

### Ultramatte Melaminharzoberflächen:

Fronten mit samtmattem Effekt werden mit einer speziellen Oberflächenbeschichtung versehen. Diese verleiht den Fronten einen besonderen haptischen und visuellen Eindruck, der dem von gewachsenen oder satinierten Oberflächen gleichkommt. Die dafür notwendige Beschichtung ist weniger glatt und damit weniger geschlossen als die von glänzenden Strukturen. Daher müssen Lebensmittel und Substanzen mit einem hohen Farbstoffanteil, wie Kaffee, Senf, Tee, Rotwein usw. sofort entfernt werden, sie können, wenn sie einmal eingetrocknet sind, dauerhaft leichte Verfärbungen hinterlassen.

### Stärkere Verschmutzungen:

Verwenden Sie hier Spülmittel (ohne Balsam) oder einen handelsüblichen, gut fettlösenden Reiniger, der für Kunststoff-Oberflächen geeignet ist, z. B. die Reiniger „Tana Sprinter Power“ und „Frosch Soda Allzweck-Reiniger“ sind vom Hersteller für die Reinigung von Melaminoberflächen freigegeben und müssen entsprechend deren Gebrauchsanweisung angewandt werden.

Bezugsadressen: Frosch Soda Allzweck-Reiniger ist in jedem gut sortierten Einzelhandel zu bekommen.

### Nicht zur Reinigung verwenden:

- Möbelpolituren, fett- und wachshaltige Reinigungsmittel neigen dazu, Strukturierungen der Oberfläche zu füllen und eine schmutzbindende Schicht aufzubauen und dürfen daher nicht verwendet werden.
- Keine Verwendung von Reinigungsmitteln, die starke Säuren oder saure Salze enthalten.
- Keine chlorhaltigen und aggressiven Reiniger wie z.B. Cillit Bang und Antikalk verwenden.
- Keine Mikrofasertücher, Stahlwolle, Putzschwämme mit kratzender Oberfläche oder Schmutzradierer verwenden, hierdurch können Kratzer oder Aufglänzungen entstehen!



**Lebensmittel und Substanzen mit einem hohen Farbstoffanteil wie Kaffee, Senf, Tee, Rotwein oder Ähnliches können, wenn sie einmal eingetrocknet sind, dauerhaft leichte Verfärbungen hinterlassen.**



**Essigreiniger, Nitro- oder Kunstharzverdünnungen sowie Reiniger auf Nitrobasis sind zur Reinigung der Oberflächen nicht geeignet.**



**Feuchtigkeit auf Leimfugen ist unverzüglich zu entfernen!**



**Verwenden Sie niemals einen Dampfreiniger!**

**i** Wird keine Griffbohrvariante angegeben, wird die Griffbohrvariante GB0 (ohne Griffbohrung) bestätigt!

Korpusübersicht ausklappen



19mm EI-Werkstoffplatte mit beidseitiger Melaminharzbeschichtung (Repro Nachbildung).  
4-seitig 0,8mm Starkkante nach Wahl.  
Maserung quer.

**Freie Kantenauswahl** lt. Modellblatt Mesa 1  
Standard immer mit zum Dekor passender Starkkante!

**Standard Glastür -LV**

- Satinato (Standard)
- Klarglas

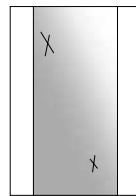

Friese durchgenutet,  
Glaskante sichtbar!

**Mehrwert Glastür -2Axx--**

- Satinato (Standard)
- Klarglas

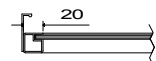

Alurahmen mit seitlicher  
Griffleiste

- AL Alu
- ED Edelstahl Effekt
- SW schwarz gebürstet

**Dekorauswahl Melamin Struktur** (Immer mit Farbnummer bestellen z.B. RU-WE20)

<b>RU-WE20</b> Diamantweiß (L)	<b>RU-BE09</b> Camebeige (L)	<b>RU-BE19</b> Champagner	<b>RU-BE20</b> Sandbeige	<b>RU-GA32</b> Hellgrau 32 (L)	<b>RU-GA9</b> Graphitgrau	<b>RU-BR21</b> Braun 21
<b>RU-SW08</b> Schwarz 08 (L)	<b>RF-LEIGR</b> Leinen grau	<b>RF-BTASA</b> Beton Sand	<b>RF-BTAPG</b> Beton Perlgrau	<b>RF-BTASG</b> Beton Schiefergrau	<b>RF-FAME</b> Fabric metal	<b>RF-SAL</b> Saloon
<b>RFI-POLA</b> Fichte Polar	<b>RAH-HE4</b> Ahorn hell	<b>REI-WILD</b> Wildeiche	<b>REI-AST</b> Asteiche	<b>RF-SFIB</b> Silberfichte braun	<b>RNU-NUBA</b> Nussbaum	

**i** Druckfarben weichen von Originaldekoren ab, für die genaue Farbabstimmung nutzen Sie bitte Originalmuster.  
**Wichtige Produktinformationen siehe Rückseite!**

# Mesa 1

## Fronten aus melaminharzbeschichteten Holzwerkstoffplatten.

Plattenwerkstoff aus Pressspan mit Melaminharzbeschichtung, mit guter Schmutzunempfindlichkeit, Lichtechtheit sowie guter Stoß- und Kratzfestigkeit.

### Frontdetail:

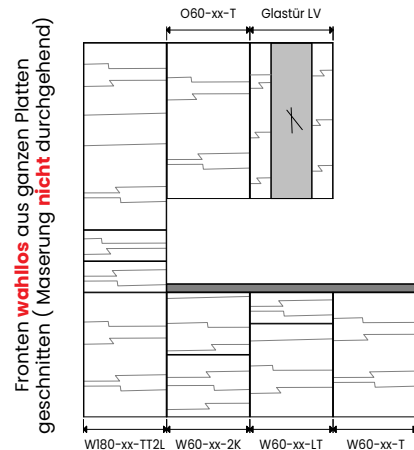
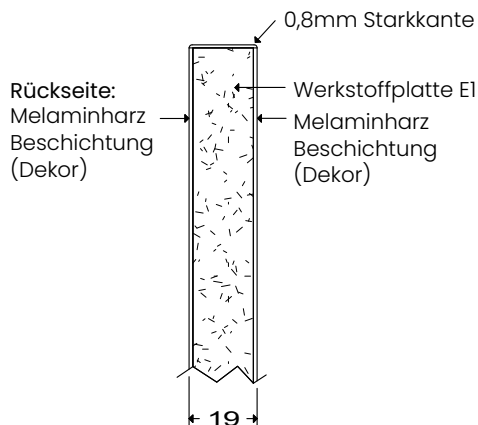

- i** Das Dekor von Melaminharzplatten basiert auf bedrucktem Papier. Sowohl im Papier wie auch durch den Druckprozess oder die Verarbeitung des Papiers können Abweichungen in der Farbe oder kleinere Oberflächeneinschlüsse auftreten. Diese Abweichungen sind je nach Lichtverhältnis und Farbe mehr oder weniger sichtbar. Sofern sich die Größe und Menge der Oberflächeneinschlüsse innerhalb der **Norm (DIN EN 438)** bewegt, stellen diese keinen Reklamationsgrund dar.
- Wir gewähren jedoch einen weitaus besseren Standard als die Norm**, Einschlüsse bis 0,5mm stellen keinen Reklamationsgrund dar, größere Einschlüsse werden als Reklamation anerkannt!
- 0,5mm

### Melaminharzoberflächen:

Dekorfronten lassen sich mit den haushalts- und handelsüblichen Reinigungsmitteln pflegen. Verwenden Sie keine Scheuermittel. Je nach Verschmutzungsgrad tragen Sie die Reinigungsmittel mit Wasser verdünnt auf. Benutzen Sie hierfür ein weiches Tuch. Anschließend sollten Sie mit klarem Wasser die Reinigungsmittelreste entfernen und die Türen trocken wischen.

Achtung, bei matten Oberflächen sollten Verunreinigungen möglichst sofort mit Wasser oder verdünnter warmer Seifenlauge gereinigt werden, Flecken dürfen nicht eintrocknen!

Hartnäckige Flecken wie Fettspritzer können Sie problemlos mit handelsüblichen Kunststoffreinigern entfernen. Prüfen Sie diese vor dem ersten Gebrauch zunächst an einer nicht sichtbaren Stelle.

### Nicht zur Reinigung verwenden:

- Möbelpolituren, fett- und wachshaltige Reinigungsmittel neigen dazu, Strukturierungen der Oberfläche zu füllen und eine schmutzbindende Schicht aufzubauen und dürfen daher nicht verwendet werden.
- Keine Verwendung von Reinigungsmitteln, die starke Säuren oder saure Salze enthalten.
- Keine chlorhaltigen und aggressiven Reiniger wie z.B. Cillit Bang und Antikalk verwenden.
- Keine Mikrofasertücher, Stahlwolle, Putzschwämme mit kratzender Oberfläche oder Schmutzradierer verwenden, hierdurch können Kratzer oder Aufglänzungen entstehen!

**!** **Lebensmittel und Substanzen mit einem hohen Farbstoffanteil, wie Kaffee, Senf, Tee, Rotwein oder Ähnliches können, wenn sie einmal eingetrocknet sind, dauerhaft leichte Verfärbungen hinterlassen.**

**!** **Essigreiniger, Nitro- oder Kunstharzverdünnungen sowie Reiniger auf Nitrobasis sind zur Reinigung der Oberflächen nicht geeignet.**

**!** **Feuchtigkeit auf Leimfugen ist unverzüglich zu entfernen!**

**!** **Verwenden Sie niemals einen Dampfreiniger!**

**i** Wird keine Griffbohrvariante angegeben, wird die Griffbohrvariante GB0 (ohne Griffbohrung) bestätigt!

Korpusübersicht ausklappen



19mm EI-Werkstoffplatte mit beidseitiger Melaminharzbeschichtung (Repro Nachbildung).  
4-seitig 0,8mm Starkkante nach Wahl.  
Maserung quer durchlaufend.

**Freie Kantenauswahl** lt. Modellblatt Mesa 1  
Standard immer mit zum Dekor passender Starkkante!

**Glastür -LV**  
Nicht möglich!

**Mehrwert Glastür -2Axx-..**  
-Satinato (Standard)  
-Klarglas

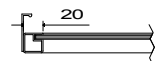

Alurahmen mit seitlicher Griffleiste

- AL Alu
- ED Edelstahl Effekt
- SW schwarz gebürstet

## Dekorauswahl Melamin Struktur (Immer mit Farbnummer bestellen z.B. RFI-POLA)



**RFI-POLA**  
Fichte Polar



**RAH-HE4**  
Ahorn hell

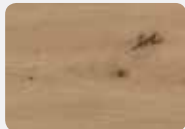

**REI-WILD**  
Wildeiche



**REI-AST**  
Asteiche



**RF-SFIB**  
Silberfichte braun



**RNU-NUBA**  
Nussbaum

**i** Maserung durchlaufend bis zu einer max. Gesamtbreite von 2700mm!  
Nur möglich bei Wand-Beckenschränken, Wand-Unterschränken und Oberschränken!

Druckfarben weichen von Originaldekoren ab, für die genaue Farbabstimmung nutzen Sie bitte Originalmuster.  
**Wichtige Produktinformationen siehe Rückseite!**

# Mesa DUI

## Fronten aus melaminharzbeschichteten Holzwerkstoffplatten.

Plattenwerkstoff aus Pressspan mit Melaminharzbeschichtung, mit guter Schmutzunempfindlichkeit, Lichtechtheit sowie guter Stoß- und Kratzfestigkeit.

### Frontdetail:

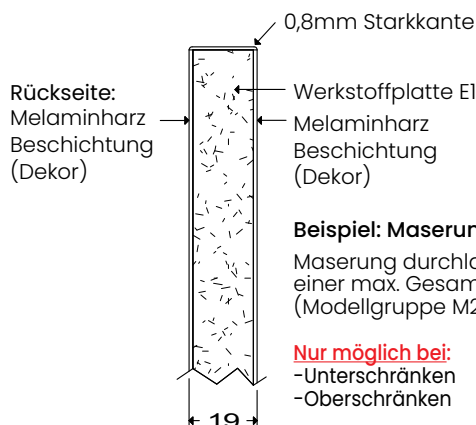

### Beispiel: Maserung quer durchlaufend:

Maserung durchlaufend bis zu einer max. Gesamtbreite von 2700mm (Modellgruppe M2)

### Nur möglich bei:

- Unterschrank
- Oberschrank

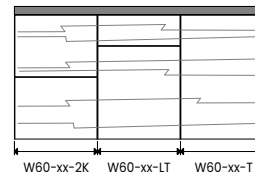
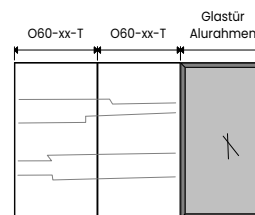

**i** Das Dekor von Melaminharzplatten basiert auf bedrucktem Papier. Sowohl im Papier wie auch durch den Druckprozess oder die Verarbeitung des Papiers können Abweichungen in der Farbe oder kleinere Oberflächeneinschlüsse auftreten. Diese Abweichungen sind je nach Lichtverhältnis und Farbe mehr oder weniger sichtbar. Sofern sich die Größe und Menge der Oberflächeneinschlüsse innerhalb der Norm (DIN EN 438) bewegt, stellen diese keinen Reklamationsgrund dar.

**Wir gewähren jedoch einen weitaus besseren Standard als die Norm**, Einschlüsse bis 0,5mm stellen keinen Reklamationsgrund dar, größere Einschlüsse werden als Reklamation anerkannt!

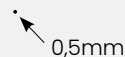

### Melaminharzoberflächen:

Dekorfronten lassen sich mit den haushalts- und handelsüblichen Reinigungsmitteln pflegen. Verwenden Sie keine Scheuermittel. Je nach Verschmutzungsgrad tragen Sie die Reinigungsmittel mit Wasser verdünnt auf. Benutzen Sie hierfür ein weiches Tuch. Anschließend sollten Sie mit klarem Wasser die Reinigungsmittelreste entfernen und die Türen trocken wischen.

Achtung, bei matten Oberflächen sollten Verunreinigungen möglichst sofort mit Wasser oder verdünnter warmer Seifenlauge gereinigt werden, Flecken dürfen nicht eintrocknen!

Hartnäckige Flecken wie Fettspritzer können Sie problemlos mit handelsüblichen Kunststoffreinigern entfernen. Prüfen Sie diese vor dem ersten Gebrauch zunächst an einer nicht sichtbaren Stelle.

### Nicht zur Reinigung verwenden:

- Möbelpolituren, fett- und wachshaltige Reinigungsmittel neigen dazu, Strukturierungen der Oberfläche zu füllen und eine schmutzbindende Schicht aufzubauen und dürfen daher nicht verwendet werden.
- Keine Verwendung von Reinigungsmitteln, die starke Säuren oder saure Salze enthalten.
- Keine chlorhaltigen und aggressiven Reiniger wie z.B. Cillit Bang und Antikalk verwenden.
- Keine Mikrofasertücher, Stahlwolle, Putzschwämme mit kratzender Oberfläche oder Schmutzradierer verwenden, hierdurch können Kratzer oder Aufglänzungen entstehen!

**!** Lebensmittel und Substanzen mit einem hohen Farbstoffanteil, wie Kaffee, Senf, Tee, Rotwein oder Ähnliches können, wenn sie einmal eingetrocknet sind, dauerhaft leichte Verfärbungen hinterlassen.

**!** Essigreiniger, Nitro- oder Kunstharzverdünnungen sowie Reiniger auf Nitrobasis sind zur Reinigung der Oberflächen nicht geeignet.

**!** Feuchtigkeit auf Leimfugen ist unverzüglich zu entfernen!

**!** Verwenden Sie niemals einen Dampfreiniger!

**i** Wird keine Griffbohrvariante angegeben, wird die Griffbohrvariante GB0 (ohne Griffbohrung) bestätigt!



Korpusübersicht ausklappen



19mm EI-Werkstoffplatte mit beidseitiger Melaminharzbeschichtung (Repro Nachbildung).  
4-seitig 0,8mm Starkkante nach Wahl.  
Maserung quer.

**Freie Kantenauswahl** lt. Modellblatt Mesa 1  
Mesa 2

Standard immer mit zum Dekor passender Starkkante!

**Standard Glastür -LV**

- Satinato (Standard)
- Klarglas

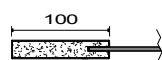
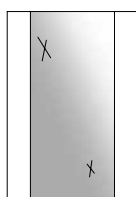

Friese durchgenutet,  
Glaskante sichtbar!

**Mehrwert Glastür -2Axx-..**

- Satinato (Standard)
- Klarglas

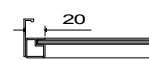

Alurahmen mit seitlicher  
Griffleiste

- AL Alu
- ED Edelstahl Effekt
- SW schwarz gebürstet

**Dekorauswahl Melamin Struktur** (Immer mit Farbnummer bestellen z.B. RU-WE30)



**RF-OLRM**  
Olivin Real Matt



**RF-MATIM**  
Matera Immago



**REI-HANA**  
Halifax natur



**REI-HATA**  
Halifax tabak



**REI-CANAH**  
Casella naturhell



**REI-CANA**  
Casella natur



**REI-CABR**  
Casella braun



**REI-CAMA**  
Casella marone



Druckfarben weichen von Originaldekoren ab, für die genaue Farbabstimmung nutzen Sie bitte Originalmuster.  
**Wichtige Produktinformationen siehe Rückseite!**

# Mesa 2

## Fronten aus melaminharzbeschichteten Holzwerkstoffplatten.

Plattenwerkstoff aus Pressspan mit Melaminharzbeschichtung, mit guter Schmutzunempfindlichkeit, Lichtechtheit sowie guter Stoß- und Kratzfestigkeit.

### Frontdetail:

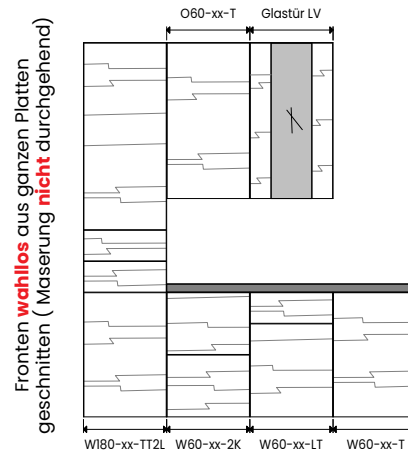
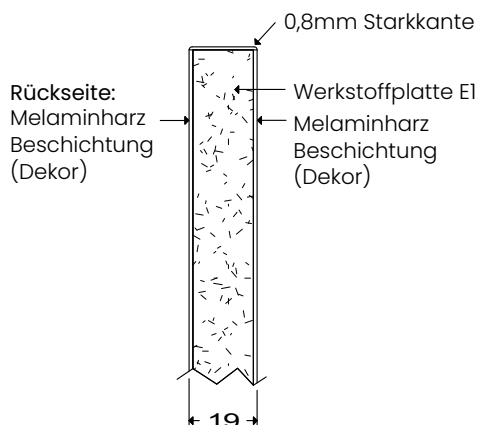

**i** Das Dekor von Melaminharzplatten basiert auf bedrucktem Papier. Sowohl im Papier wie auch durch den Druckprozess oder die Verarbeitung des Papiers können Abweichungen in der Farbe oder kleinere Oberflächeneinschlüsse auftreten. Diese Abweichungen sind je nach Lichtverhältnis und Farbe mehr oder weniger sichtbar. Sofern sich die Größe und Menge der Oberflächeneinschlüsse innerhalb der Norm (DIN EN 438) bewegt, stellen diese keinen Reklamationsgrund dar.

**Wir gewähren jedoch einen weitaus besseren Standard als die Norm**, Einschlüsse bis 0,5mm stellen keinen Reklamationsgrund dar, größere Einschlüsse werden als Reklamation anerkannt!

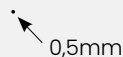

### Melaminharzoberflächen:

Dekorfronten lassen sich mit den handelsüblichen Reinigungsmitteln pflegen. Verwenden Sie keine Scheuermittel. Je nach Verschmutzungsgrad tragen Sie die Reinigungsmittel mit Wasser verdünnt auf. Benutzen Sie hierfür ein weiches Tuch. Anschließend sollten Sie mit klarem Wasser die Reinigungsmittelreste entfernen und die Türen trocken wischen.

Hartnäckige Flecken wie Fettspritzer können Sie problemlos mit handelsüblichen Kunststoffreinigern entfernen. Prüfen Sie diese vor dem ersten Gebrauch zunächst an einer nicht sichtbaren Stelle.

### Ultramatte Melaminharzoberflächen:

Fronten mit samtmattem Effekt werden mit einer speziellen Oberflächenbeschichtung versehen. Diese verleiht den Fronten einen besonderen haptischen und visuellen Eindruck, der dem von gewachsenen oder satinierten Oberflächen gleichkommt. Die dafür notwendige Beschichtung ist weniger glatt und damit weniger geschlossen als die von glänzenden Strukturen. Daher müssen Lebensmittel und Substanzen mit einem hohen Farbstoffanteil, wie Kaffee, Senf, Tee, Rotwein usw. sofort entfernt werden, sie können, wenn sie einmal eingetrocknet sind, dauerhaft leichte Verfärbungen hinterlassen.

### Stärkere Verschmutzungen:

Verwenden Sie hier Spülmittel (ohne Balsam) oder einen handelsüblichen, gut fettlösenden Reiniger, der für Kunststoff-Oberflächen geeignet ist, z. B. die Reiniger „Tana Sprinter Power“ und „Frosch Soda Allzweck-Reiniger“ sind vom Hersteller für die Reinigung von Melaminoberflächen freigegeben und müssen entsprechend deren Gebrauchsanweisung angewandt werden.

Bezugsadressen: Frosch Soda Allzweck-Reiniger ist in jedem gut sortierten Einzelhandel zu bekommen.

### Nicht zur Reinigung verwenden:

- Möbelpolituren, fett- und wachshaltige Reinigungsmittel neigen dazu, Strukturierungen der Oberfläche zu füllen und eine schmutzbindende Schicht aufzubauen und dürfen daher nicht verwendet werden.
- Keine Verwendung von Reinigungsmitteln, die starke Säuren oder saure Salze enthalten.
- Keine chlorhaltigen und aggressiven Reiniger wie z.B. Cillit Bang und Antikalk verwenden.
- Keine Mikrofasertücher, Stahlwolle, Putzschwämme mit kratzender Oberfläche oder Schmutzradierer verwenden, hierdurch können Kratzer oder Aufglänzungen entstehen!

**!** Lebensmittel und Substanzen mit einem hohen Farbstoffanteil wie Kaffee, Senf, Tee, Rotwein oder Ähnliches können, wenn sie einmal eingetrocknet sind, dauerhaft leichte Verfärbungen hinterlassen.

**!** Essigreiniger, Nitro- oder Kunstharzverdünnungen sowie Reiniger auf Nitrobasis sind zur Reinigung der Oberflächen nicht geeignet.

**!** Feuchtigkeit auf Leimfugen ist unverzüglich zu entfernen!

**!** Verwenden Sie niemals einen Dampfreiniger!

**i** Wird keine Griffbohrvariante angegeben, wird die Griffbohrvariante GB0 (ohne Griffbohrung) bestätigt!

Korpusübersicht ausklappen



19mm EI-Werkstoffplatte mit beidseitiger Melaminharzbeschichtung (Repro Nachbildung).  
4-seitig 0,8mm Starkkante nach Wahl.  
Maserung quer durchlaufend.

**Freie Kantenauswahl** lt. Modellblatt Mesa 2  
Standard immer mit zum Dekor passender Starkkante!

**Glastür -LV**  
Nicht möglich!

**Mehrwert Glastür -20Ax-..**  
-Satinato (Standard)  
-Klarglas

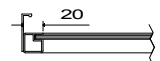

Alurahmen mit seitlicher Griffleiste

- AL Alu
- ED Edelstahl Effekt
- SW schwarz gebürstet

## Dekorauswahl Melamin Struktur (Immer mit Farbnummer bestellen z.B. RF-OLRM)



**RF-OLRM**  
Olivin Real Matt



**RF-MATIM**  
Matera Immago



**REI-HANA**  
Halifax natur



**REI-HATA**  
Halifax tabak



**REI-CANAH**  
Casella naturhell



**REI-CANA**  
Casella natur



**REI-CABR**  
Casella braun



**REI-CAMA**  
Casella marone

**i** Maserung durchlaufend bis zu einer max. Gesamtbreite von 2700mm!  
Nur möglich bei Wand-Beckenschränken, Wand-Unterschränken und Oberschränken!

Druckfarben weichen von Originaldekoren ab, für die genaue Farbabstimmung nutzen Sie bitte Originalmuster.  
**Wichtige Produktinformationen siehe Rückseite!**

# Mesa DU2

## Fronten aus melaminharzbeschichteten Holzwerkstoffplatten.

Plattenwerkstoff aus Pressspan mit Melaminharzbeschichtung, mit guter Schmutzunempfindlichkeit, Lichtechtheit sowie guter Stoß- und Kratzfestigkeit.

### Frontdetail:

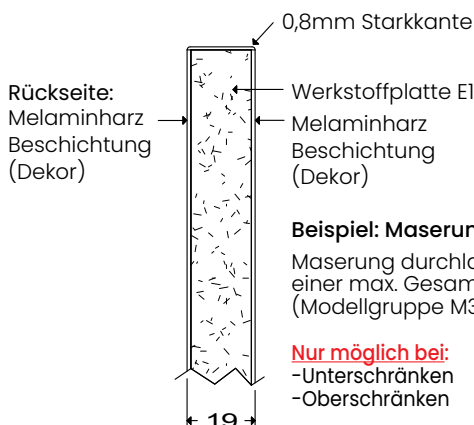

### Beispiel: Maserung quer durchlaufend:

Maserung durchlaufend bis zu einer max. Gesamtbreite von 2700mm (Modellgruppe M3)

### Nur möglich bei:

- Unterschrank
- Oberschrank

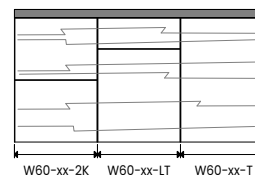
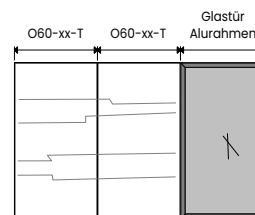

**i** Das Dekor von Melaminharzplatten basiert auf bedrucktem Papier. Sowohl im Papier wie auch durch den Druckprozess oder die Verarbeitung des Papiers können Abweichungen in der Farbe oder kleinere Oberflächeneinschlüsse auftreten. Diese Abweichungen sind je nach Lichtverhältnis und Farbe mehr oder weniger sichtbar. Sofern sich die Größe und Menge der Oberflächeneinschlüsse innerhalb der Norm (DIN EN 438) bewegt, stellen diese keinen Reklamationsgrund dar.

**Wir gewähren jedoch einen weitaus besseren Standard als die Norm**, Einschlüsse bis 0,5mm stellen keinen Reklamationsgrund dar, größere Einschlüsse werden als Reklamation anerkannt!

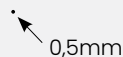

### Melaminharzoberflächen:

Dekorfronten lassen sich mit den haushalts- und handelsüblichen Reinigungsmitteln pflegen. Verwenden Sie keine Scheuermittel. Je nach Verschmutzungsgrad tragen Sie die Reinigungsmittel mit Wasser verdünnt auf. Benutzen Sie hierfür ein weiches Tuch. Anschließend sollten Sie mit klarem Wasser die Reinigungsmittelreste entfernen und die Türen trocken wischen.

Achtung, bei matten Oberflächen sollten Verunreinigungen möglichst sofort mit Wasser oder verdünnter warmer Seifenlauge gereinigt werden, Flecken dürfen nicht eintrocknen!

Hartnäckige Flecken wie Fettspritzer können Sie problemlos mit handelsüblichen Kunststoffreinigern entfernen. Prüfen Sie diese vor dem ersten Gebrauch zunächst an einer nicht sichtbaren Stelle.

### Nicht zur Reinigung verwenden:

- Möbelpolituren, fett- und wachshaltige Reinigungsmittel neigen dazu, Strukturierungen der Oberfläche zu füllen und eine schmutzbindende Schicht aufzubauen und dürfen daher nicht verwendet werden.
- Keine Verwendung von Reinigungsmitteln, die starke Säuren oder saure Salze enthalten.
- Keine chlorhaltigen und aggressiven Reiniger wie z.B. Cillit Bang und Antikalk verwenden.
- Keine Mikrofasertücher, Stahlwolle, Putzschwämme mit kratzender Oberfläche oder Schmutzradierer verwenden, hierdurch können Kratzer oder Aufglänzungen entstehen!

**!** Lebensmittel und Substanzen mit einem hohen Farbstoffanteil, wie Kaffee, Senf, Tee, Rotwein oder Ähnliches können, wenn sie einmal eingetrocknet sind, dauerhaft leichte Verfärbungen hinterlassen.

**!** Essigreiniger, Nitro- oder Kunstharzverdünnungen sowie Reiniger auf Nitrobasis sind zur Reinigung der Oberflächen nicht geeignet.

**!** Feuchtigkeit auf Leimfugen ist unverzüglich zu entfernen!

**!** Verwenden Sie niemals einen Dampfreiniger!

**i** Wird keine Griffbohrvariante angegeben, wird die Griffbohrvariante GB0 (ohne Griffbohrung) bestätigt!

Korpusübersicht ausklappen

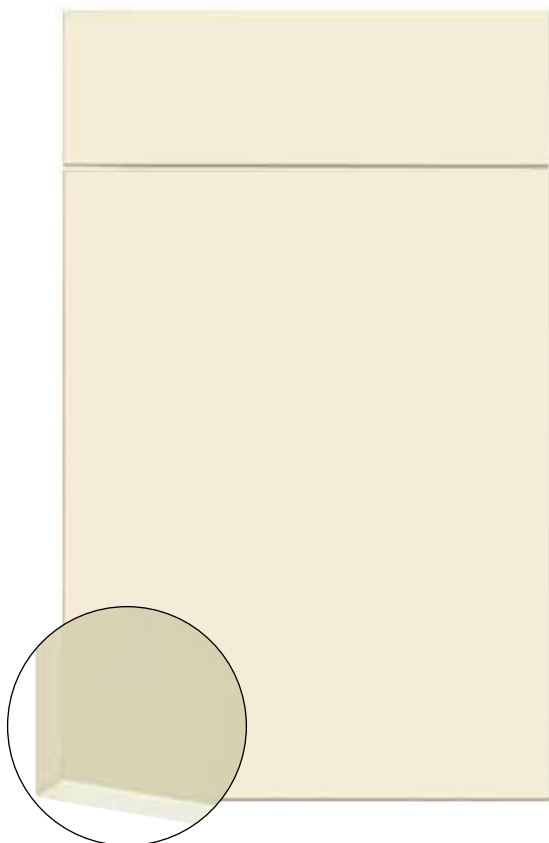

19mm EI-Werkstoffplatte mit beidseitiger Schichtstoffbelegung. 4-seitig mit farblich passender Starkkante.

### Standard Glastür -LV

- Satinato (Standard)
- Klarglas

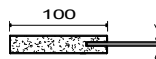
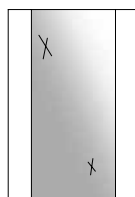

Friese durchgenutet, Glaskante sichtbar!

### Mehrwert Glastür -2Axx-..

- Satinato (Standard)
- Klarglas

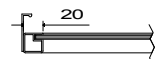

Alurahmen mit seitlicher Griffleiste

- AL Alu
- ED Edelstahl Effekt
- SW schwarz gebürstet

### Dekorauswahl Schichtstoff Edelglanz (Immer mit Farbnummer bestellen z.B. RU-WE34)

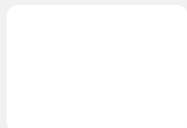

**RU-WE34**  
Seidenweiß  
Edelglanz

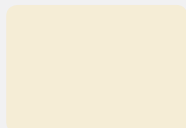

**RU-BE16**  
Camebeige  
Edelglanz



**RU-BR16**  
Fango  
Edelglanz

### Dekorauswahl Schichtstoff Struktur (Immer mit Farbnummer bestellen z.B. RU-WE33)



**RU-WE33**  
Seidenweiß  
Struktur

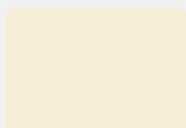

**RU-BE15**  
Camebeige  
Struktur



**RU-BR15**  
Fango  
Struktur

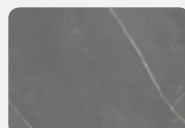

**RF-MACO**  
Marmor como



**RF-MAKA**  
Marmor kaviar grau

**i** Druckfarben weichen von Originaldekoren ab, für die genaue Farbabstimmung nutzen Sie bitte Originalmuster.  
**Wichtige Produktinformationen siehe Rückseite!**

# Messina

## Fronten aus Holzwerkstoffplatten mit Schichtstoffbelegung.

Plattenwerkstoff aus Pressspan mit Schichtstoffbelegung, mit guter Schmutzunempfindlichkeit, Lichtechtheit sowie guter Stoß- und Kratzfestigkeit.

### Frontdetail:

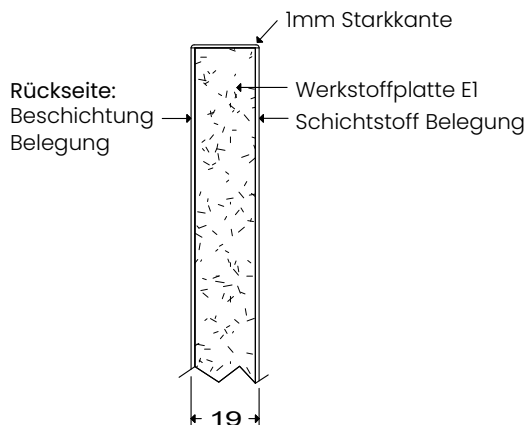

**i** Das Dekor von Laminatplatten basiert auf bedrucktem Papier. Sowohl im Papier wie auch durch den Druckprozess oder die Verarbeitung des Papiers können Abweichungen in der Farbe oder kleinere Oberflächeneinschlüsse auftreten. Diese Abweichungen sind je nach Lichtverhältnis und Farbe mehr oder weniger sichtbar. Sofern sich die Größe und Menge der Oberflächeneinschlüsse innerhalb der **Norm (DIN EN 438)** bewegt, stellen diese keinen Reklamationsgrund dar.  
**Wir gewähren jedoch einen weitaus besseren Standard als die Norm**, Einschlüsse bis 0,5mm stellen keinen Reklamationsgrund dar, größere Einschlüsse werden als Reklamation anerkannt!

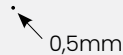

### Schichtstoffoberflächen:

Dekorfronten lassen sich mit den haushalts- und handelsüblichen Reinigungsmitteln pflegen. Verwenden Sie keine Scheuermittel. Je nach Verschmutzungsgrad tragen Sie die Reinigungsmittel mit Wasser verdünnt auf. Benutzen Sie hierfür ein weiches Tuch. Anschließend sollten Sie mit klarem Wasser die Reinigungsmittelreste entfernen und die Türen trocken wischen.

Achtung, bei matten Oberflächen sollten Verunreinigungen möglichst sofort mit Wasser oder verdünnter warmer Seifenlauge gereinigt werden, Flecken dürfen nicht eintrocknen!

Hartnäckige Flecken wie Fettspritzer können Sie problemlos mit handelsüblichen Kunststoffreinigern entfernen. Prüfen Sie diese vor dem ersten Gebrauch zunächst an einer nicht sichtbaren Stelle.

### Nicht zur Reinigung verwenden:

- Möbelpolituren, fett- und wachshaltige Reinigungsmittel neigen dazu, Strukturierungen der Oberfläche zu füllen und eine schmutzbindende Schicht aufzubauen und dürfen daher nicht verwendet werden.
- Keine Verwendung von Reinigungsmitteln, die starke Säuren oder saure Salze enthalten.
- Keine chlorhaltigen und aggressiven Reiniger wie z.B. Cillit Bang und Antikalk verwenden.
- Keine Mikrofasertücher, Stahlwolle, Putzschwämme mit kratzender Oberfläche oder Schmutzradierer verwenden, hierdurch können Kratzer oder Aufglänzungen entstehen!

**!** Lebensmittel und Substanzen mit einem hohen Farbstoffanteil, wie Kaffee, Senf, Tee, Rotwein oder Ähnliches können, wenn sie einmal eingetrocknet sind, dauerhaft leichte Verfärbungen hinterlassen.

**!** Essigreiniger, Nitro- oder Kunstharzverdünnungen sowie Reiniger auf Nitrobasis sind zur Reinigung der Oberflächen nicht geeignet.

**!** Feuchtigkeit auf Leimfugen ist unverzüglich zu entfernen!

**!** Verwenden Sie niemals einen Dampfreiniger!

**i** Wird keine Griffbohrvariante angegeben, wird die Griffbohrvariante GB0 (ohne Griffbohrung) bestätigt!

Korpusübersicht ausklappen

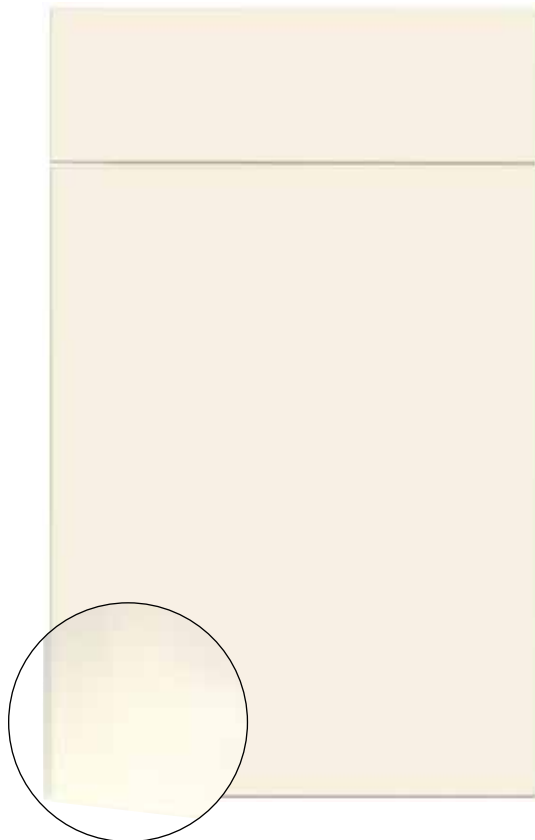

19mm MDF-Platte, allseits 1mm gerundet  
Color Seidenmatt lackiert

### Standard Glastür -LV

- Satinato (Standard)
- Klarglas

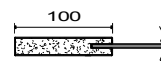
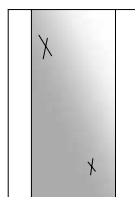

Friese durchgenutet,  
Glaskante sichtbar!

### Mehrwert Glastür -2Ax-..

- Satinato (Standard)
- Klarglas

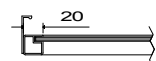

Alurahmen mit seitlicher  
Griffleiste

- AL Alu
- ED Edelstahl Effekt
- SW schwarz gebürstet

### Farbauswahl MDF Color Seidenmatt lackiert (Immer mit Farbnummer bestellen z.B. RU-CF008)

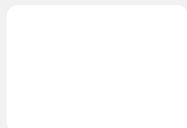

**RU-CF008**  
Verkehrsweiß  
RAL 9016

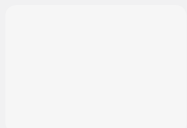

**RU-CF024**  
Mieleweiß

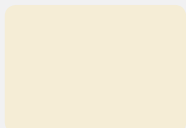

**RU-CF022**  
Camebeige

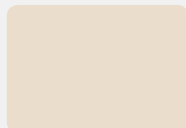

**RU-CF035**  
Champagner



**RU-CF003**  
Nebelgrau



**RU-CF021**  
Graphitgrau

**RAL Colorfarben:**  
Seidenmatt lackiert

### RU-Rxxx

\*RAL Farben aus der RAL-Classic  
Kollektion (RAL 1000-9023).  
Andere RAL bzw. Colorfarben  
gegen Mehrwert.



**i** **Colorfarben zu Reprodekoren passend!**  
Da es sich hierbei um verschiedene Materialien handelt, können Reprodekore und lackierte Farben nie 100% gleich sein. Lackfarben reagieren auf UV-Einwirkungen und verändern sich auf lange Sicht stärker als Reprodekore.  
**\*Wir verwenden ausschließlich matte Colorlacke, Hochglanz-, Neon- oder Metalllacke sind nicht möglich, unsere Lacke sind lichtecht, jedoch lässt sich eine farbliche Veränderung durch UV- Einwirkung nicht verhindern!**

Druckfarben weichen von Originaldekoren ab, für die genaue Farbabstimmung nutzen Sie bitte Originalmuster.  
**Wichtige Produktinformationen siehe Rückseite!**

# Palermo

## Fronten aus MDF-Platten Color lackiert.

Plattenwerkstoff aus MDF (mitteldichte Faserplatte) mit lackierfähiger Beschichtung, Color lackiert.

### Frontdetail:

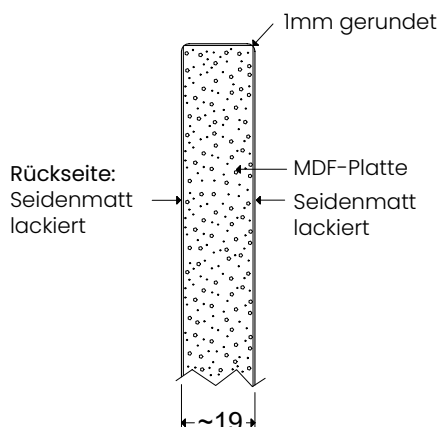

### Farbige lackierte Oberflächen:

Alle lackierten Flächen sind besonders kratzempfindlich. Für die Reinigung sollten daher nur weiche Tücher verwendet werden. Für die regelmäßige Pflege von lackierten Möbeloberflächen empfehlen wir vor allem Abwischen mit einem trockenen, sauberen, weichen und nicht fasernden Lappen (Baumwolltücher, keine Mikrofasertücher).

Neben der Verwendung eines solchen Staubtuches können die Flächen zur Entfernung von Fingerabdrücken und anderen Verunreinigungen wie folgt behandelt werden: Möbeloberflächen nach Bedarf mit einem mit Wischwasser befeuchteten Lappen (keine Mikrofasertücher) reinigen. Es ist empfehlenswert, dem Wischwasser milde Haushaltsreinigungsmittel (z.B. Pril oder gleichwertige Produkte) zuzusetzen. Wesentlich ist dabei, dass die Flächen anschließend trocken gewischt werden. Es ist ganz normal, dass durch das Wischen kleine Gebrauchsspuren entstehen. Diese stellen keinen Reklamationsgrund dar!

Hartnäckige Flecken wie Fettspritzer können Sie problemlos mit handelsüblichen Kunststoffreinigern entfernen. Prüfen Sie diese vor dem ersten Gebrauch zunächst an einer nicht sichtbaren Stelle. Wesentlich ist dabei, dass die Flächen anschließend trocken gewischt werden.

### Nicht zur Reinigung verwenden:

- Möbelpolituren, fett- und wachshaltige Reinigungsmittel neigen dazu, Strukturierungen der Oberfläche zu füllen und eine schmutzbindende Schicht aufzubauen und dürfen daher nicht verwendet werden.
- Keine Verwendung von Reinigungsmitteln, die starke Säuren oder saure Salze enthalten.
- Keine chlorhaltigen und aggressiven Reiniger wie z.B. Cillit Bang und Antikalk verwenden.
- Keine Mikrofasertücher, Stahlwolle, Putzschwämme mit kratzender Oberfläche oder Schmutzradierer verwenden, hierdurch können Kratzer oder Aufglänzungen entstehen!

! **Lebensmittel und Substanzen mit einem hohen Farbstoffanteil, wie Kaffee, Senf, Tee, Rotwein oder Ähnliches können, wenn sie einmal eingetrocknet sind, dauerhaft leichte Verfärbungen hinterlassen.**

! **Essigreiniger, Nitro- oder Kunstharzverdünnungen sowie Reiniger auf Nitrobasis sind zur Reinigung der Oberflächen nicht geeignet.**

! **Verwenden Sie niemals einen Dampfreiniger!**

**i** Wird keine Griffbohrvariante angegeben, wird die Griffbohrvariante GB0 (ohne Griffbohrung) bestätigt!

Korpusübersicht ausklappen

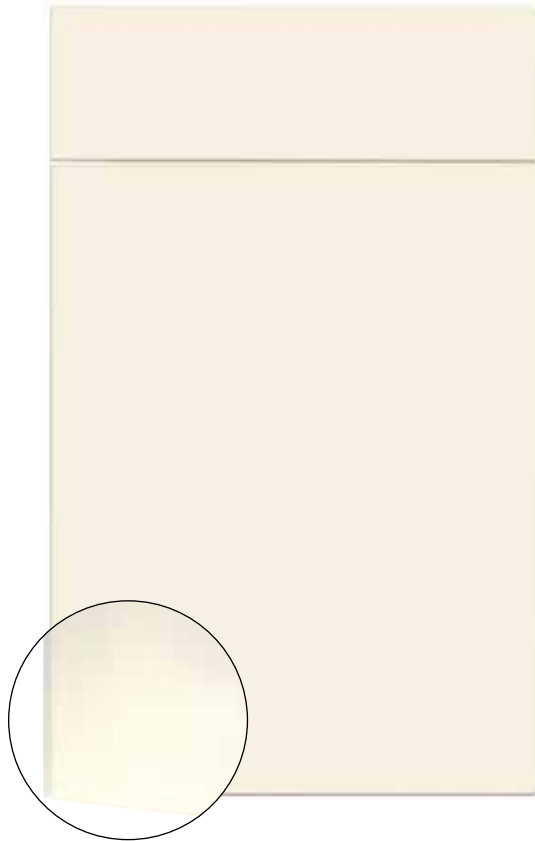

MDF-Platte mit beidseitiger Senosan-Belegung. 4-seitig mit farblich passender Starkkante.

### Standard Glastür -LV

- Satinato (Standard)
- Klarglas

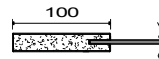
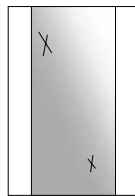

Friese durchgenutet, Glaskante sichtbar!

### Mehrwert Glastür -2Axx-..

- Satinato (Standard)
- Klarglas

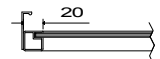

Alurahmen mit seitlicher Griffleiste

- AL Alu
- ED Edelstahl Effekt
- SW schwarz gebürstet

### Dekorauswahl Senosan Spiegelglanz (Immer mit Farbnummer bestellen z.B. RU-WE12)

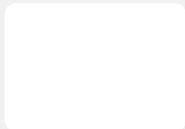

**RU-WE12**  
Weiß 1298

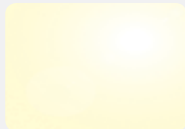

**RU-BE06**  
Beige 7315



**RU-GA25**  
Grau 85465



**RU-GA19**  
Grau 85336



**RU-BE04**  
Beige 7368



**RU-GA17**  
Grau 85223



**RU-SW01**  
Schwarz 8102

### Dekorauswahl Senosan Spiegelglanz Metallic (Immer mit Farbnummer bestellen z.B. RU-GA12)



**RU-GA12**  
Grau met. 8663



**RU-BE13**  
Beige met. 7407



**RU-BL19**  
Blau met. 4472



**RU-GA11**  
Grau met. 8854

**i** Es wird bei diesem Modell pro Kommission ein **kostenpflichtiges Pflegeset PFSET-SG** mitgeliefert (Punktwert 40)

Druckfarben weichen von Originaldekoren ab, für die genaue Farbabstimmung nutzen Sie bitte Originalmuster.  
**Wichtige Produktinformationen siehe Rückseite!**

# Sevilla

## Fronten aus MDF-Platten mit Senosanbelegung.

Plattenwerkstoff aus MDF mit PVC-freier Kunststofflaminat- (Senosan Spiegelglanz) Belegung.

### Frontdetail:

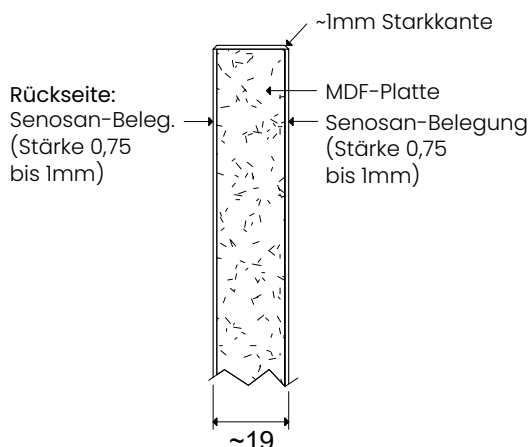

## Reinigungsempfehlung für SENOSAN® Spiegelglanz

Nach dem Entfernen des PE-Schutzfilmes ist die Acryloberfläche noch empfindlich, Gründe dafür sind, dass

- sich noch Lösemittel aus der Kleberbeschichtung der Schutzfolie in der Oberfläche befinden, welche erst entweichen müssen
- die Acryloberfläche hygroskopisch ist, d.h. unter Einwirkung von Luftfeuchtigkeit die Oberfläche erst weiter aushärtet. Dies kann bis zu einer Woche dauern. Um diesen Vorgang zu beschleunigen, sollte man die Oberfläche mit Wasser benetzen oder wie empfohlen mit einer 1%-igen Seifenlösung mit einem weichen Tuch reinigen (kein Mikrofaser Tuch).

### Wichtiger Hinweis!

Unsere Acryloberflächen sind von der Optik und Glanz her mit Klavierlack zu vergleichen. Entsprechend der Schönheit dieser Oberflächen sollte auch deren Behandlung und Reinigung sein. Wir wollen darauf hinweisen, dass keinerlei scheuernden und scharfen Reinigungssubstanzen verwendet werden sollen, um die Brillanz der Oberfläche zu gefährden bzw. keinerlei alkoholhaltige Reinigungsmittel (oft bei Glasreinigern zu finden) Einsatz finden dürfen! Um die statische Aufladung zu vermindern, wird ein antistatischer Kunststoffreiniger empfohlen.

In diesem Fall kann auf die vorherige Reinigung mit der Seifenlösung verzichtet werden. Wasser bzw. Feuchtigkeit wirkt generell antistatisch. Um die Widerstandsfähigkeit gegen Wisch- u. Kratzspuren zu verbessern, sollte man die Oberfläche mit den empfohlenen Poliermitteln (ULTRA-GLOSS Superpolish) behandeln. In diesem Fall kann auf die Reinigung mit Seifenlösung und Kunststoffreiniger verzichtet werden.

REINIGUNG UNSERER ACRYLOBERFLÄCHEN NUR MIT LEICHTER (1%iger) SEIFENLÖSUNG -KEINE ALKOHOLHALTIGEN REINIGUNGSMITTEL, GLASREINIGER ODER ÄHNLICHES BZW. SCHEUERMittel VERWENDEN!!!



**Essigreiniger, Nitro- oder Kunstharzverdünnungen sowie Reiniger auf Nitrobasis sind zur Reinigung der Oberflächen nicht geeignet.**



**Verwenden Sie niemals einen Dampfreiniger!**

**i** Wird keine Griffbohrvariante angegeben, wird die Griffbohrvariante GB0 (ohne Griffbohrung) bestätigt!

Korpusübersicht ausklappen

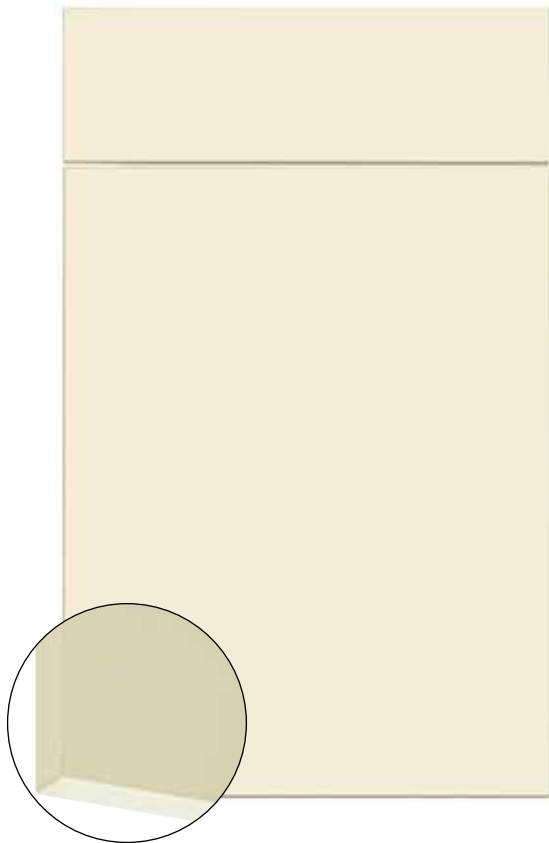

19mm EI-Werkstoffplatte mit beidseitiger Fenix Schichtstoffbelegung.  
4-seitig mit farblich passender Laserkante

### Standard Glastür -LV

- Satinato (Standard)
- Klarglas

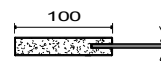
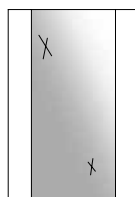

Friese durchgenutet, Glaskante sichtbar!

### Mehrwert Glastür -2Axx-..

- Satinato (Standard)
- Klarglas

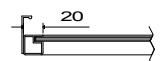

Alurahmen mit seitlicher Griffleiste

- AL Alu
- ED Edelstahl Effekt
- SW schwarz gebürstet

### Dekorauswahl Fenix Schichtstoff supermatt (Immer mit Farbnummer bestellen z.B. RU-WE25)

<b>RU-WE25</b> Weiß 0032	<b>RU-BE23</b> Beige 0029	<b>RU-BE31</b> Luxor 0719	<b>RU-GR21</b> Brac 0773	<b>RU-GR22</b> Comodoro 0750	<b>RU-RO14</b> Askja 0770	<b>RU-RO15</b> Rosso Jaipur 0751
<b>RU-BL21</b> Blu Fes 0754	<b>RU-GA29</b> Efeso 0725	<b>RU-GA30</b> Antrim 0752	<b>RU-BE32</b> Arizona 0748	<b>RU-GA21</b> Lava 0717	<b>RU-GA22</b> Steingrau 0718	<b>RU-GA31</b> Bromo 0724
<b>RU-GA33</b> Stromboli 0768	<b>RU-BR17</b> Orinoco 0749	<b>RU-SW05</b> Schwarz 0720				

**i** Es wird bei diesem Modell pro Kommission ein kostenpflichtiges Pflegeset PFSET-FXM mitgeliefert (Punktwert 40)

Druckfarben weichen von Originaldekoren ab, für die genaue Farbabstimmung nutzen Sie bitte Originalmuster.  
Wichtige Produktinformationen siehe Rückseite!

# Stockholm

## Fronten aus Holzwerkstoffplatten mit Fenix Schichtstoffbelegung.

Plattenwerkstoff aus Pressspan mit Schichtstoffbelegung, mit guter Schmutzunempfindlichkeit, Lichtechtheit sowie guter Stoß- und Kratzfestigkeit.

### Frontdetail:

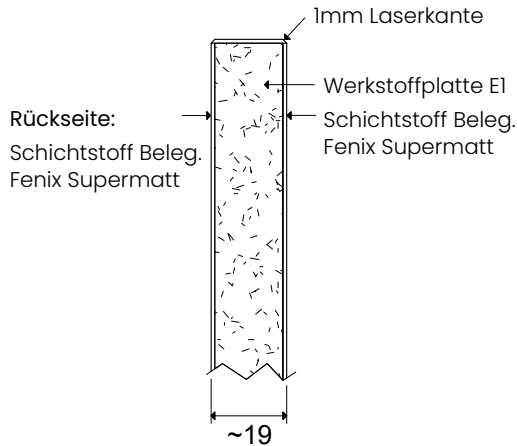

FENIX-Oberflächen sollten regelmäßig gereinigt werden, benötigen aber keine besondere Pflege. Einfaches Wischen mit einem feuchten Tuch reicht aus. Alle haushaltsüblichen Reiniger eignen sich perfekt zur Reinigung.

### Besondere Pflege

Im Falle einer starken Verschmutzung, die sich nicht mit haushaltsüblichen Reinigern entfernen lässt, empfehlen wir das Pflegeset FenixMatt für Fenix Matte-Oberflächen

**Kantenbänder bestehen aus Kunststoff und können mit verdünnter warmer Seifenlauge gereinigt werden. Scharfe Flüssigreiniger und scheuernde Putzmittel, Polituren und Lösungsmittel sind zur Reinigung ungeeignet. Dies gilt insbesondere auch für Reinigungsmittel, die Stoffe wie Azeton, Chlorkohlenwasserstoff, Nitroverdünnung oder Lösungen, die mit „Tri“ oder „Tetra“ beginnen, enthalten.**

### Nicht zur Reinigung verwenden:

- Niemals Reiniger mit scheuernden Substanzen bzw. Schwämme aus scheuerndem Material verwenden, keine Stahlwolle zur Reinigung benutzen.
- Reiniger mit hohem Anteil an Säure sollten nicht eingesetzt werden, da diese Flecken hinterlassen können.
- Keine Möbelpolitur oder Reiniger auf Wachsbasis verwenden, da diese eine klebrige Oberfläche hinterlassen können, die leichter verschmutzt.

! Essigreiniger, Nitro- oder Kunstharzverdünnungen sowie Reiniger auf Nitrobasis sind zur Reinigung der Oberflächen nicht geeignet.

! Feuchtigkeit auf Leimfugen ist unverzüglich zu entfernen!

! Verwenden Sie niemals einen Dampfreiniger!

① Wird keine Griffbohrvariante angegeben, wird die Griffbohrvariante GB0 (ohne Griffbohrung) bestätigt!



Korpusübersicht ausklappen

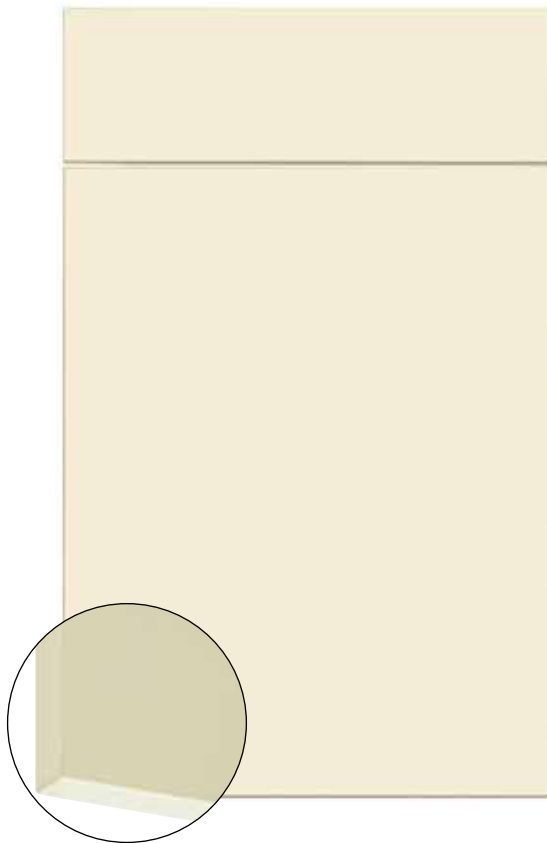

MDF-Platte mit 2,5mm Acrylglas-Belegung (Hg) auf der Vorderseite, Rückseite mit Laminat (perl). 4-seitig mit farblich passender Glasoptikkante.

#### Standard Glastür -LV

- Satinato (Standard)
- Klarglas

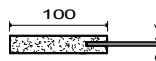
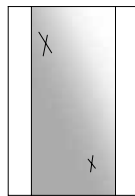

Friese durchgenutet, Glaskante sichtbar!

#### Mehrwert Glastür -2Axx-..

- Satinato (Standard)
- Klarglas

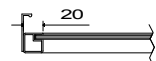

Alurahmen mit seitlicher Griffleiste

- AL Alu
- ED Edelstahl Effekt
- SW schwarz gebürstet

#### Dekorauswahl Acrylglas hochglänzend (Echtglasoptik) (Immer mit Farbnummer bestellen z.B. RU-WE21)

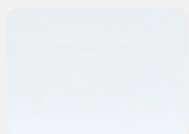

**RU-WE21**  
Bianco

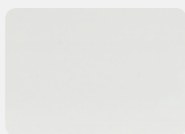

**RU-BE21**  
Perla

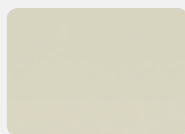

**RU-BE22**  
Magnolia



Druckfarben weichen von Originaldekoren ab, für die genaue Farbabstimmung nutzen Sie bitte Originalmuster.  
Wichtige Produktinformationen siehe Rückseite!

# Oslo

## Fronten aus MDF-Platten mit Rauvisio crystal-Belegung.

Plattenwerkstoff aus MDF-Systemverbund mit: 2,0mm transparente Schicht Acrylat (PMMA)

0,5mm farbgebende, colorierte Schicht Styrol-Copolymere

Durch die 2,5 mm starke Materialkombination ermöglicht RAUVISIO crystal eine Echtglasoptik.

### Frontdetail:

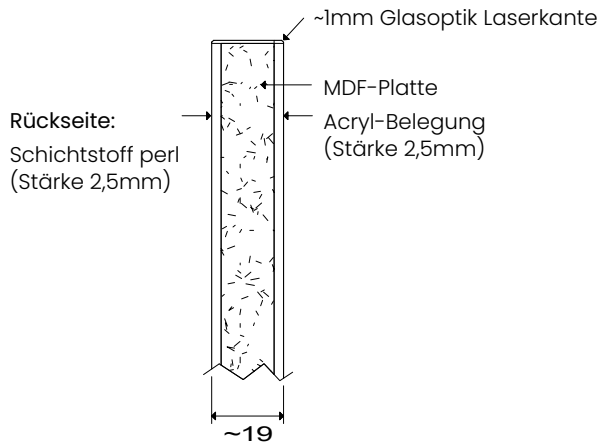

### Reinigungsempfehlung Rauvisio

RAUVISIO crystal ist reinigungsfreundlich – die meisten Verschmutzungen sowie Fingerabdrücke können mit Wasser und Mikrofaser Tuch entfernt werden. Darüber hinaus sind zur Reinigung der Oberfläche haushaltsübliche, flüssige Reiniger verwendbar.

### Übliche Pflege

Mit weichen, sauberen Tüchern (trocken/feucht) oder Schwamm reinigen.

Bei einer Feuchtwischung ist mit einem saugfähigen, weichen Tuch nachzutrocknen.

### Stärkere Verschmutzungen:

Hartnäckige Verschmutzungen entfernen Sie mit einem weichen Schwamm, handelsüblichen Kunststoffreinigern bzw. flüssiger Reinigungsmilch (ohne Scheuermittel).

### Nicht zur Reinigung verwenden:

- Starke Lösungsmittel, Spezialreiniger (z.B. Abflussreiniger, Industriereiniger)
- Aggressive Scheuermittel und stärkere chemische Substanzen
- Reinigungsschwämme mit Scheuervlies (z.B. Scotch Brite, Topfschwämme, etc.) sowie Bürsten, diese können bei höherer Kraftaufbringung Kratzer verursachen.
- Abzusehen ist von mechanischen Reinigungsverfahren wie z.B. mit Rasierklingen, Messern oder Schabern, etc. Hierbei können Kratzer entstehen und die abriebfeste Beschichtung kann beschädigt werden.



**Kunstharzverdünnungen sowie Reiniger auf Nitrobasis sind zur Reinigung der Oberflächen nicht geeignet.**



**Verwenden Sie niemals einen Dampfreiniger!**

① Wird keine Griffbohrvariante angegeben, wird die Griffbohrvariante GB0 (ohne Griffbohrung) bestätigt!



Korpusübersicht ausklappen

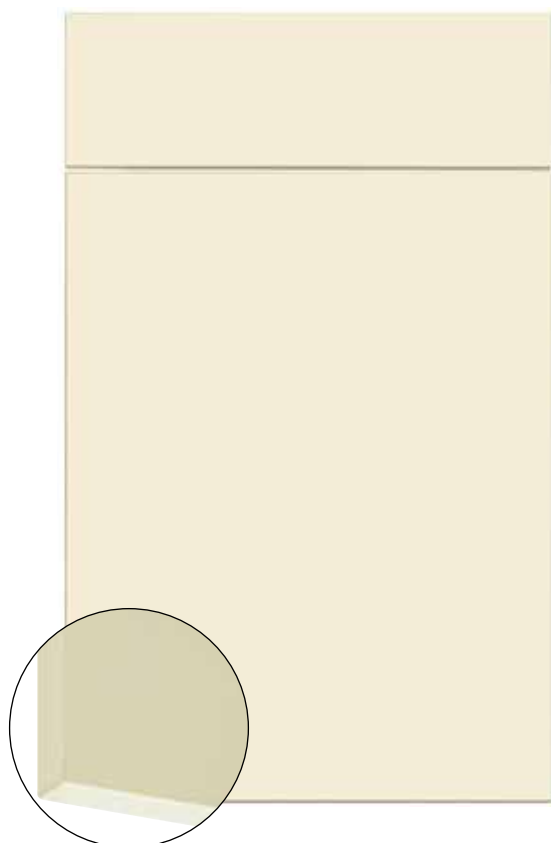

MDF-Platte mit 2,5mm Acrylglas-Belegung (matt) auf der Vorderseite, Rückseite mit Laminat (perl). 4-seitig mit farblich passender Laserkante gefast.

### Standard Glastür -LV

- Satinato (Standard)
- Klarglas

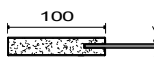
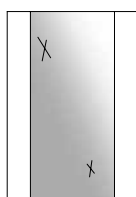

Friese durchgenutet, Glaskante sichtbar!

### Mehrwert Glastür -2Axx-..

- Satinato (Standard)
- Klarglas

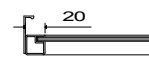

Alurahmen mit seitlicher Griffleiste

- AL Alu
- ED Edelstahl Effekt
- SW schwarz gebürstet

### Dekorauswahl Acrylglas matt (Echtglasoptik matt) (Immer mit Farbnummer bestellen z.B. RU-WE26)

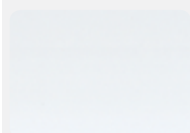

**RU-WE26**  
Bianco matt

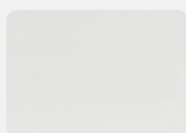

**RU-BE24**  
Perla matt

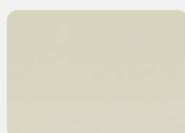

**RU-BE25**  
Magnolia matt

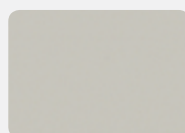

**RU-GA23**  
Sabbia matt

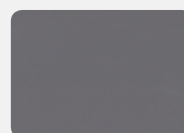

**RU-GA24**  
Fumo matt



Druckfarben weichen von Originaldekoren ab, für die genaue Farbabstimmung nutzen Sie bitte Originalmuster.

**Wichtige Produktinformationen siehe Rückseite!**

# Malmö

## Fronten aus MDF-Platten mit Rauvisio crystal-Belegung.

Plattenwerkstoff aus MDF-Systemverbund mit: 2,0mm matten Schicht Acrylat (PMMA)

0,5mm farbgebende, colorierte Schicht Styrol-Copolymere

Durch die 2,5 mm starke Materialkombination ermöglicht RAUVISIO crystal eine matte Echtglasoptik.

### Frontdetail:

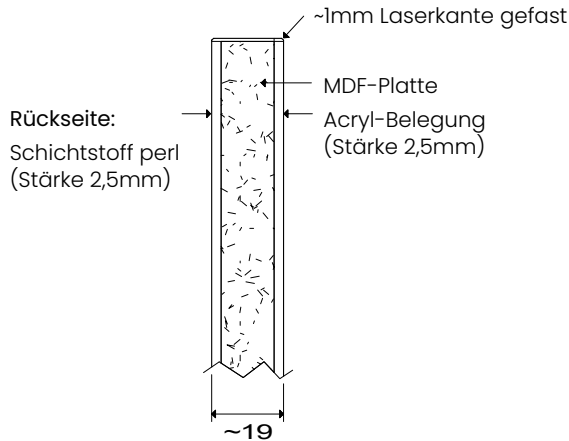

## Reinigungsempfehlung Rauvisio crystal

RAUVISIO crystal ist reinigungsfreundlich – die meisten Verschmutzungen sowie Fingerabdrücke können mit Wasser und Mikrofaser Tuch entfernt werden. Darüber hinaus sind zur Reinigung der Oberfläche haushaltsübliche, flüssige Reiniger verwendbar.

### Übliche Pflege

Mit weichen, sauberen Tüchern (trocken/feucht) oder Schwamm reinigen.

Bei einer Feuchtwischung ist mit einem saugfähigen, weichen Tuch nachzutrocknen.

### Stärkere Verschmutzungen:

Hartnäckige Verschmutzungen entfernen Sie mit einem weichen Schwamm, handelsüblichen Kunststoffreinigern bzw. flüssiger Reinigungsmilch (ohne Scheuermittel).

### Nicht zur Reinigung verwenden:

- Starke Lösungsmittel, Spezialreiniger (z.B. Abflussreiniger, Industriereiniger)
- Aggressive Scheuermittel und stärkere chemische Substanzen
- Reinigungsschwämme mit Scheuervlies (z.B. Scotch Brite, Topfschwämme, etc.) sowie Bürsten, diese können bei höherer Kraftaufbringung Kratzer verursachen.
- Abzusehen ist von mechanischen Reinigungsverfahren wie z.B. mit Rasierklingen, Messern oder Schabern, etc. Hierbei können Kratzer entstehen und die abriebfeste Beschichtung kann beschädigt werden.



Kunsthharzverdünnungen sowie Reiniger auf Nitrobasis sind zur Reinigung der Oberflächen nicht geeignet.



Verwenden Sie niemals einen Dampfreiniger!

**i** Wird keine Griffbohrvariante angegeben, wird die Griffbohrvariante GB0 (ohne Griffbohrung) bestätigt!

Korpusübersicht ausklappen



19mm edelfurnierte EI-Werkstoffplatte mit 4-seitiger Holz-kante 0,8mm, allseits leicht gerundet.  
Ladenvorderstücke quer furniert.  
Oberfläche: Lackiert 09 (Seidenmatt)  
Furnierbild: Massivcharakter

**Standard Glastür -LV**

- Satinato (Standard)
- Klarglas

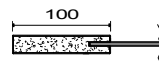
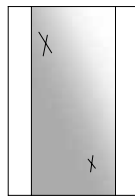

Friese durchgenutet, Glaskante sichtbar!

**Mehrwert Glastür -2Axx-..**

- Satinato (Standard)
- Klarglas

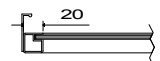

Alurahmen mit seitlicher Griffleiste

- AL Alu
- ED Edelstahl Effekt
- SW schwarz gebürstet

**Holzauswahl gebürstet und lackiert** (Immer mit Farbnummer bestellen z.B. FI-HE6G)



**FI-HE6G**  
Fichte hell 6



**EIAS-NA1G**  
Asteiche natur 1



**EIRI-NA1G**  
Risseiche natur 1

**Holzauswahl geschliffen und lackiert**



**EIAS-NA1**  
Asteiche natur 1

**i** **Jeder Baum ist einmalig**, dementsprechend kann ein Echtholzmuster nur ein Anhaltspunkt bezüglich Farbton und Strukturverlauf sein!  
**Risseiche:** Furnier mit Rissen, Ästen und natürlichen Verwachsungen, ausgefallene Äste und Risse sind mit schwarzer Folie hinterlegt. Anzahl und Position der Risse können nicht beeinflusst werden und daher ist auch jede Front ein Unikat.

# Lofer

## Fronten aus furnierten Holzwerkstoffplatten.

Plattenwerkstoff aus Pressspan, beidseitig mit Edelholz furnier furniert.

### Frontdetail:

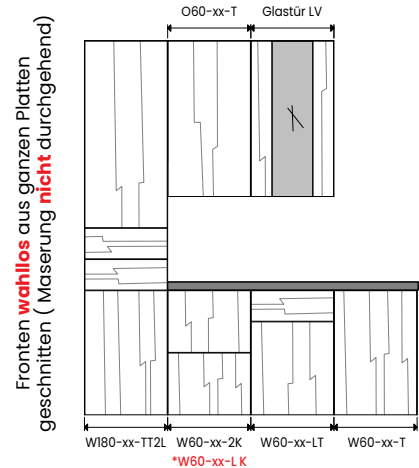
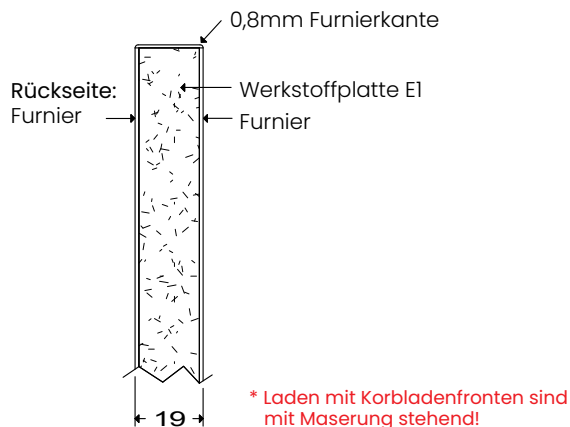

Furnierte Möbel sind Naturholzprodukte und reagieren daher auf Lichteinfall. Besonders in den ersten Monaten ist es ratsam, die Dekoration des Öfteren zu verschieben. Dadurch kann die natürliche Veränderung des Holzes auf der gesamten Fläche fast gleichmäßig erfolgen. Es entstehen keine hellen oder dunklen Flecken. Da furnierte Oberflächen besonders feuchtigkeitsempfindlich sind, sollten Feuchtigkeitsansätze trocken gewischt werden und es soll für eine gut funktionierende Be- und Entlüftung des Badezimmers gesorgt werden.

### Lackierte Oberflächen:

Für die regelmäßige Pflege von lackierten Möbeloberflächen empfehlen wir vor allem Abwischen mit einem trockenen, weichen und nicht fasernden Lappen.

Zu raue Tücher, Mikrofasertücher oder Putzschwämme mit rauen Seiten erzeugen bei einem zu intensiven Reiben oder Scheuern auf der Oberfläche Glanzspuren bzw. Aufglänzungen, die eine Beschädigung der Oberfläche bedeuten und sich nicht mehr beseitigen lassen. Flecken und Fett-Rückstände sollten innerhalb kürzester Zeit beseitigt werden, da eine zu lange Einwirkzeit auch zu einer Beschädigung der Oberfläche führen könnte.

Möbeloberflächen nach Bedarf mit einem mit Wischwasser befeuchteten Lappen (keine Mikrofasertücher) reinigen. Es ist empfehlenswert, dem Wischwasser milde Haushaltsreinigungsmittel (z.B. Pril oder gleichwertige Produkte) zuzusetzen. Wesentlich ist dabei, dass die Flächen anschließend trocken gewischt werden.

### Stärkere Verschmutzungen:

Verschmutzungen und Fettflecken lassen sich am besten mit unverdünntem Schonreiniger (Neutralseife), den Sie auf ein weiches, flusenfreies Tuch geben, behandeln. Es empfiehlt sich, mit einem feuchten Tuch ganzflächig und ohne Druck zu arbeiten und anschließend trocken nachzuwischen.

### Nicht zur Reinigung verwenden:

- Möbelpolituren, fett- und wachshaltige Reinigungsmittel neigen dazu, Strukturierungen der Oberfläche zu füllen und eine schmutzbindende Schicht aufzubauen und dürfen daher nicht verwendet werden.
- Keine Verwendung von Reinigungsmitteln, die starke Säuren oder saure Salze enthalten.
- Keine chlorhaltigen und aggressiven Reiniger wie z.B. Cillit Bang und Antikalk verwenden.
- Schleifende und scheuernde Mittel (Scheuerpulver, Putzschwämme mit rauer Seite, Stahlwolle)
- Poliermittel, Waschmittel, Möbelputzmittel, Bleichmittel



**Lebensmittel und Substanzen mit einem hohen Farbstoffanteil, wie Kaffee, Senf, Tee, Rotwein oder Ähnliches können, wenn sie einmal eingetrocknet sind, dauerhaft leichte Verfärbungen hinterlassen.**



**Essigreiniger, Nitro- oder Kunstharzverdünnungen sowie Reiniger auf Nitrobasis sind zur Reinigung der Oberflächen nicht geeignet.**



**Feuchtigkeit auf Leimfugen ist unverzüglich zu entfernen!**



**Verwenden Sie niemals einen Dampfreiniger!**

**i** Wird keine Griffbohrvariante angegeben, wird die Griffbohrvariante GB0 (ohne Griffbohrung) bestätigt!

Korpusübersicht ausklappen



19mm edelfurnierte EI-Werkstoffplatte mit 4-seitiger Holzkaute 0,8mm, allseits leicht gerundet.  
 Oberfläche: Lackiert 09 (Seidenmatt)  
 Furnierbild: Maserung durchlaufend, Massivcharakter

**Standard Glastür -LV**

- Satinato (Standard)
- Klarglas

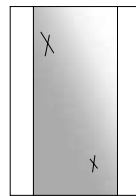

Friese durchgenutet, Glaskante sichtbar!

**Mehrwert Glastür -2Axx-..**

- Satinato (Standard)
- Klarglas

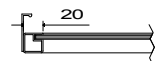

Alurahmen mit seitlicher Griffleiste

- AL Alu
- ED Edelstahl Effekt
- SW schwarz gebürstet

**Holzauswahl gebürstet und lackiert** (Immer mit Farbnummer bestellen z.B. FI-HE6G)



**FI-HE6G**  
Fichte hell 6



**EIAS-NA1G**  
Asteiche natur 1



**EIRI-NA1G**  
Risseiche natur 1

**Holzauswahl geschliffen und lackiert**



**EIAS-NA1**  
Asteiche natur 1

**i** **Jeder Baum ist einmalig**, dementsprechend kann ein Echtholzmuster nur ein Anhaltspunkt bezüglich Farbton und Strukturverlauf sein!  
**Risseiche:** Furnier mit Rissen, Ästen und natürlichen Verwachsungen, ausgefallene Äste und Risse sind mit schwarzer Folie hinterlegt. Anzahl und Position der Risse können nicht beeinflusst werden und daher ist auch jede Front ein Unikat.

Wichtige Produktinformationen siehe Rückseite!

# Fuschl

## Fronten aus furnierten Holzwerkstoffplatten.

Plattenwerkstoff aus Pressspan, beidseitig mit Edelholzfurnier furniert.

### Frontdetail:

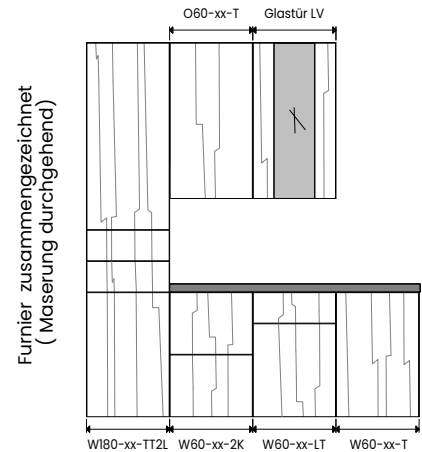
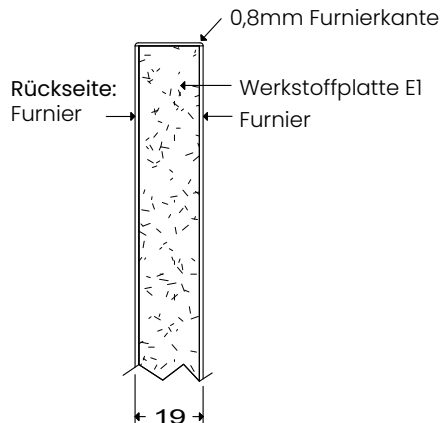

Furnierte Möbel sind Naturholzprodukte und reagieren daher auf Lichteinfall. Besonders in den ersten Monaten ist es ratsam, die Dekoration des Öfteren zu verschieben. Dadurch kann die natürliche Veränderung des Holzes auf der gesamten Fläche fast gleichmäßig erfolgen. Es entstehen keine hellen oder dunklen Flecken. Da furnierte Oberflächen besonders feuchtigkeitsempfindlich sind, sollten Feuchtigkeitsansätze trocken gewischt werden und es soll für eine gut funktionierende Be- und Entlüftung des Badezimmers gesorgt werden.

### Lackierte Oberflächen:

Für die regelmäßige Pflege von lackierten Möbeloberflächen empfehlen wir vor allem Abwischen mit einem trockenen, weichen und nicht fasernden Lappen.

Zu raue Tücher, Mikrofasertücher oder Putzschwämme mit rauen Seiten erzeugen bei einem zu intensiven Reiben oder Scheuern auf der Oberfläche Glanzspuren bzw. Aufglänzungen, die eine Beschädigung der Oberfläche bedeuten und sich nicht mehr beseitigen lassen. Flecken und Fett-Rückstände sollten innerhalb kürzester Zeit beseitigt werden, da eine zu lange Einwirkzeit auch zu einer Beschädigung der Oberfläche führen könnte.

Möbeloberflächen nach Bedarf mit einem mit Wischwasser befeuchteten Lappen (keine Mikrofasertücher) reinigen. Es ist empfehlenswert, dem Wischwasser milde Haushaltsreinigungsmittel (z.B. Pril oder gleichwertige Produkte) zuzusetzen. Wesentlich ist dabei, dass die Flächen anschließend trocken gewischt werden.

### Stärkere Verschmutzungen:

Verschmutzungen und Fettflecken lassen sich am besten mit unverdünntem Schonreiniger (Neutralseife), den Sie auf ein weiches, flusenfreies Tuch geben, behandeln. Es empfiehlt sich, mit einem feuchten Tuch ganzflächig und ohne Druck zu arbeiten und anschließend trocken nachzuwischen.

### Nicht zur Reinigung verwenden:

- Möbelpolituren, fett- und wachshaltige Reinigungsmittel neigen dazu, Strukturierungen der Oberfläche zu füllen und eine schmutzbindende Schicht aufzubauen und dürfen daher nicht verwendet werden.
- Keine Verwendung von Reinigungsmitteln, die starke Säuren oder saure Salze enthalten.
- Keine chlorhaltigen und aggressiven Reiniger wie z.B. Cillit Bang und Antikalk verwenden.
- Schleifende und scheuernde Mittel (Scheuerpulver, Putzschwämme mit rauer Seite, Stahlwolle)
- Poliermittel, Waschmittel, Möbelputzmittel, Bleichmittel



**Lebensmittel und Substanzen mit einem hohen Farbstoffanteil, wie Kaffee, Senf, Tee, Rotwein oder Ähnliches können, wenn sie einmal eingetrocknet sind, dauerhaft leichte Verfärbungen hinterlassen.**



**Essigreiniger, Nitro- oder Kunstharzverdünnungen sowie Reiniger auf Nitrobasis sind zur Reinigung der Oberflächen nicht geeignet.**



**Feuchtigkeit auf Leimfugen ist unverzüglich zu entfernen!**



**Verwenden Sie niemals einen Dampfreiniger!**

**i** Wird keine Griffbohrvariante angegeben, wird die Griffbohrvariante GB0 (ohne Griffbohrung) bestätigt!



Korpusübersicht ausklappen



19mm edelfurnierte EI-Werkstoffplatte,  
Maserung quer mit 4-seitiger Holzkante 0,8mm,  
allseits leicht gerundet.  
Oberfläche: Lackiert 09 (Seidenmatt)  
Furnierbild: Massivcharakter

### Standard Glastür -LV

- Satinato (Standard)
- Klarglas

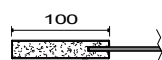
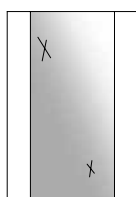

Friese durchgenutet,  
Glaskante sichtbar!

### Mehrwert Glastür -2Axx-..

- Satinato (Standard)
- Klarglas

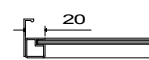

Alurahmen mit seitlicher  
Griffleiste

- AL Alu
- ED Edelstahl Effekt
- SW schwarz gebürstet

### Holzauswahl gebürstet und lackiert (Immer mit Farbnummer bestellen z.B. FI-HE6G)



**FI-HE6G**  
Fichte hell 6



**EIAS-NA1G**  
Asteiche natur 1



**EIRI-NA1G**  
Risseiche natur 1

### Holzauswahl geschliffen und lackiert



**EIAS-NA1**  
Asteiche natur 1

**i** **Jeder Baum ist einmalig**, dementsprechend kann ein Echtholzmuster nur ein Anhaltspunkt bezüglich Farbton und Strukturverlauf sein!  
**Risseiche:** Furnier mit Rissen, Ästen und natürlichen Verwachsungen, ausgefallene Äste und Risse sind mit schwarzer Folie hinterlegt. Anzahl und Position der Risse können nicht beeinflusst werden und daher ist auch jede Front ein Unikat.

Wichtige Produktinformationen siehe Rückseite!

# Mallnitz

## Fronten aus furnierten Holzwerkstoffplatten.

Plattenwerkstoff aus Pressspan, beidseitig mit Edelholzfurnier furniert.

### Frontdetail:

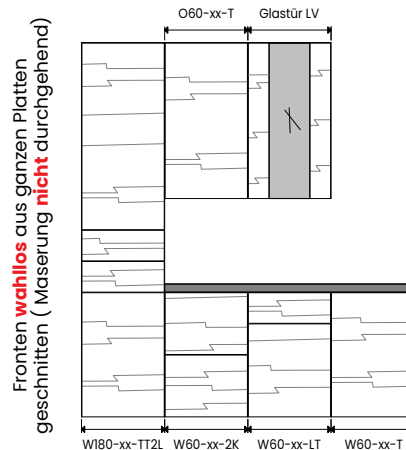
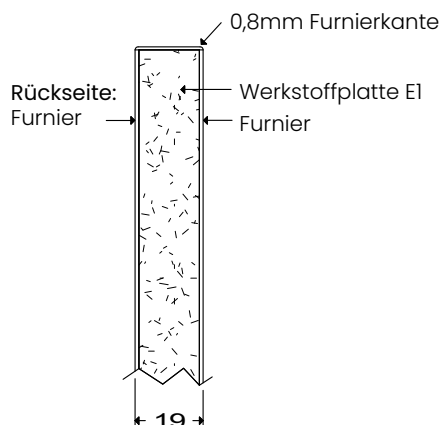

**i** Furnierte Möbel sind Naturholzprodukte und reagieren daher auf Lichteinfall. Besonders in den ersten Monaten ist es ratsam, die Dekoration des Öfteren zu verschieben. Dadurch kann die natürliche Veränderung des Holzes auf der gesamten Fläche fast gleichmäßig erfolgen. Es entstehen keine hellen oder dunklen Flecken. Da furnierte Oberflächen besonders feuchtigkeitsempfindlich sind, sollten Feuchtigkeitsansätze trocken gewischt werden und es soll für eine gut funktionierende Be- und Entlüftung des Badezimmers gesorgt werden.

### Lackierte Oberflächen:

Für die regelmäßige Pflege von lackierten Möbeloberflächen empfehlen wir vor allem Abwischen mit einem trockenen, weichen und nicht fasernden Lappen.

Zu raue Tücher, Mikrofasertücher oder Putzschwämme mit rauen Seiten erzeugen bei einem zu intensiven Reiben oder Scheuern auf der Oberfläche Glanzspuren bzw. Aufglänzungen, die eine Beschädigung der Oberfläche bedeuten und sich nicht mehr beseitigen lassen. Flecken und Fett-Rückstände sollten innerhalb kürzester Zeit beseitigt werden, da eine zu lange Einwirkzeit auch zu einer Beschädigung der Oberfläche führen könnte.

Möbeloberflächen nach Bedarf mit einem mit Wischwasser befeuchteten Lappen (keine Mikrofasertücher) reinigen. Es ist empfehlenswert, dem Wischwasser milde Haushaltsreinigungsmittel (z.B. Pril oder gleichwertige Produkte) zuzusetzen. Wesentlich ist dabei, dass die Flächen anschließend trocken gewischt werden.

### Stärkere Verschmutzungen:

Verschmutzungen und Fettflecken lassen sich am besten mit unverdünntem Schonreiniger (Neutralseife), den Sie auf ein weiches, flusenfreies Tuch geben, behandeln. Es empfiehlt sich, mit einem feuchten Tuch ganzflächig und ohne Druck zu arbeiten und anschließend trocken nachzuwischen.

### Nicht zur Reinigung verwenden:

- Möbelpolituren, fett- und wachshaltige Reinigungsmittel neigen dazu, Strukturierungen der Oberfläche zu füllen und eine schmutzbindende Schicht aufzubauen und dürfen daher nicht verwendet werden.
- Keine Verwendung von Reinigungsmitteln, die starke Säuren oder saure Salze enthalten.
- Keine chlorhaltigen und aggressiven Reiniger wie z.B. Cillit Bang und Antikalk verwenden.
- Schleifende und scheuernde Mittel (Scheuerpulver, Putzschwämme mit rauer Seite, Stahlwolle)
- Poliermittel, Waschmittel, Möbelputzmittel, Bleichmittel

**!** Lebensmittel und Substanzen mit einem hohen Farbstoffanteil, wie Kaffee, Senf, Tee, Rotwein oder Ähnliches können, wenn sie einmal eingetrocknet sind, dauerhaft leichte Verfärbungen hinterlassen.

**!** Essigreiniger, Nitro- oder Kunstharzverdünnungen sowie Reiniger auf Nitrobasis sind zur Reinigung der Oberflächen nicht geeignet.

**!** Feuchtigkeit auf Leimfugen ist unverzüglich zu entfernen!

**!** Verwenden Sie niemals einen Dampfreiniger!

**i** Wird keine Griffbohrvariante angegeben, wird die Griffbohrvariante GB0 (ohne Griffbohrung) bestätigt!

Korpusübersicht ausklappen



19mm edelfurnierte EI-Werkstoffplatte mit 4-seitiger Holzante 0,8mm, allseits leicht gerundet.  
Oberfläche: Lackiert 09 (Seidenmatt)  
Furnierbild: Maserung durchlaufend, Massivcharakter

**Glastür -LV**  
Nicht möglich!

**Mehrwert Glastür -2Axx-**  
-Satinato (Standard)  
-Klarglas

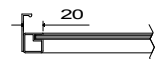

Alurahmen mit seitlicher Griffleiste

- AL Alu
- ED Edelstahl Effekt
- SW schwarz gebürstet

## Holzauswahl gebürstet und lackiert (Immer mit Farbnummer bestellen z.B. FI-HE6G)



**FI-HE6G**  
Fichte hell 6



**EIAS-NA1G**  
Asteiche natur 1



**EIRI-NA1G**  
Risseiche natur 1

## Holzauswahl geschliffen und lackiert



**EIAS-NA1**  
Asteiche natur 1

**i** **Jeder Baum ist einmalig**, dementsprechend kann ein Echtholzmuster nur ein Anhaltspunkt bezüglich Farbton und Strukturverlauf sein!  
**Risseiche:** Furnier mit Rissen, Ästen und natürlichen Verwachsungen, ausgefallene Äste und Risse sind mit schwarzer Folie hinterlegt. Anzahl und Position der Risse können nicht beeinflusst werden und daher ist auch jede Front ein Unikat.  
**Maserung durchlaufend bis zu einer max. Gesamtbreite von 2700mm, siehe Rückseite!**  
**Nur möglich bei Wand-Beckenschränke, Wand-Unterschränken und Oberschränken!**

# Mallnitz DU

## Fronten aus furnierten Holzwerkstoffplatten.

Plattenwerkstoff aus Pressspan, beidseitig mit Edelholzfurnier furniert.

### Frontdetail:

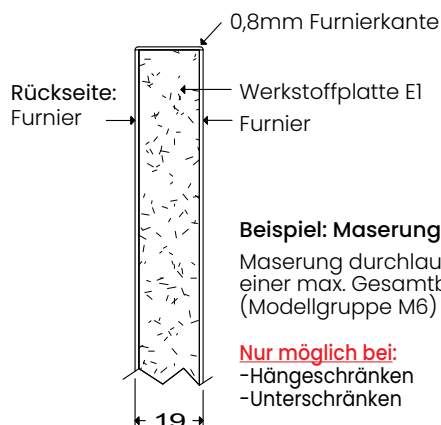

### Beispiel: Maserung quer durchlaufend:

Maserung durchlaufend bis zu einer max. Gesamtbreite von 2700mm (Modellgruppe M6)

### Nur möglich bei:

- Hängeschränken
- Unterschränken

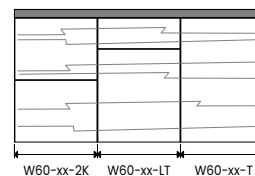
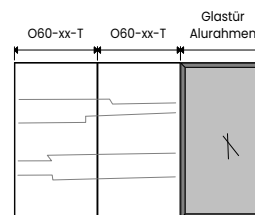

**i** Furnierte Möbel sind Naturholzprodukte und reagieren daher auf Lichteinfall. Besonders in den ersten Monaten ist es ratsam, die Dekoration des Öfteren zu verschieben. Dadurch kann die natürliche Veränderung des Holzes auf der gesamten Fläche fast gleichmäßig erfolgen. Es entstehen keine hellen oder dunklen Flecken. Da furnierte Oberflächen besonders feuchtigkeitsempfindlich sind, sollten Feuchtigkeitsansätze trocken gewischt werden und es soll für eine gut funktionierende Be- und Entlüftung des Badezimmers gesorgt werden.

## Lackierte Oberflächen:

Für die regelmäßige Pflege von lackierten Möbeloberflächen empfehlen wir vor allem Abwischen mit einem trockenen, weichen und nicht fasernden Lappen.

Zu raue Tücher, Mikrofasertücher oder Putzschwämme mit rauen Seiten erzeugen bei einem zu intensiven Reiben oder Scheuern auf der Oberfläche Glanzspuren bzw. Aufglänzungen, die eine Beschädigung der Oberfläche bedeuten und sich nicht mehr beseitigen lassen. Flecken und Fett-Rückstände sollten innerhalb kürzester Zeit beseitigt werden, da eine zu lange Einwirkzeit auch zu einer Beschädigung der Oberfläche führen könnte.

Möbeloberflächen nach Bedarf mit einem mit Wischwasser befeuchteten Lappen (keine Mikrofasertücher) reinigen. Es ist empfehlenswert, dem Wischwasser milde Haushaltsreinigungsmittel (z.B. Pril oder gleichwertige Produkte) zuzusetzen. Wesentlich ist dabei, dass die Flächen anschließend trocken gewischt werden.

## Stärkere Verschmutzungen:

Verschmutzungen und Fettflecken lassen sich am besten mit unverdünntem Schonreiniger (Neutralseife), den Sie auf ein weiches, flusenfreies Tuch geben, behandeln. Es empfiehlt sich, mit einem feuchten Tuch ganzflächig und ohne Druck zu arbeiten und anschließend trocken nachzuwischen.

## Nicht zur Reinigung verwenden:

- Möbelpolituren, fett- und wachshaltige Reinigungsmittel neigen dazu, Strukturierungen der Oberfläche zu füllen und eine schmutzbindende Schicht aufzubauen und dürfen daher nicht verwendet werden.
- Keine Verwendung von Reinigungsmitteln, die starke Säuren oder saure Salze enthalten.
- Keine chlorhaltigen und aggressiven Reiniger wie z.B. Cillit Bang und Antikalk verwenden.
- Schleifende und scheuernde Mittel (Scheuerpulver, Putzschwämme mit rauer Seite, Stahlwolle)
- Poliermittel, Waschmittel, Möbelputzmittel, Bleichmittel

**!** Lebensmittel und Substanzen mit einem hohen Farbstoffanteil, wie Kaffee, Senf, Tee, Rotwein oder Ähnliches können, wenn sie einmal eingetrocknet sind, dauerhaft leichte Verfärbungen hinterlassen.

**!** Essigreiniger, Nitro- oder Kunstharzverdünnungen sowie Reiniger auf Nitrobasis sind zur Reinigung der Oberflächen nicht geeignet.

**!** Feuchtigkeit auf Leimfugen ist unverzüglich zu entfernen!

**!** Verwenden Sie niemals einen Dampfreiniger!